



Brukerhåndbok for Dell V313w

August 2010

www.dell.com | support.dell.com

Maskintype(r):

4443

Modell(er):

1d1, 1dw, 5dw

Innhold

Sikkerhetsinformasjon	5
Om skriveren	6
Takk for at du valgte denne skriveren.....	6
Redusere negative effekter som utskrifter kan ha på miljøet.....	6
Finne informasjon om skriveren.....	7
Lære mer om skriverdelene.....	9
Bestille og etterfylle rekvisita	11
Bestille blekkpatroner.....	11
Bytte blekkpatroner.....	11
Resirkulere Dell-produkter.....	13
Bruke knappene og menyene på kontrollpanelet	14
Bruke skriverens kontrollpanel.....	14
Definere midlertidige innstillinger som standardinnstillinger.....	15
Endre tidsavbrudd for strømsparing.....	16
Spare papir og strøm med Eco-modus.....	17
Gjenopprette standardinnstillingene.....	17
Bruke skriverprogramvaren	18
Minimum systemkrav.....	18
Bruke skriverprogramvaren for Windows.....	18
Bruke skriverprogramvaren for Macintosh.....	20
Finne og installere tilleggsprogramvare.....	21
Oppdatere skriverprogramvaren (Windows).....	22
Installere skriverprogramvaren på nytt.....	22
Legge i papir og originaler	24
Legge i papir.....	24
Lagre standardinnstillinger for papir.....	27
Legge originaldokumenter på skannerens glassplate.....	28
Utskrift	29
Utskriftstips.....	29

Skrive ut vanlige dokumenter.....	29
Skrive ut spesialdokumenter.....	33
Arbeide med fotografier.....	35
Skrive ut fra en Bluetooth-kompatibel enhet.....	40
Skrive ut på begge sider av papiret.....	43
Håndtere utskriftsjobber.....	46
Kopiering.....	50
Tips for kopiering.....	50
Ta kopier.....	50
Kopiere fotografier.....	51
Forstørre eller forminske bilder.....	51
Justere kopieringskvaliteten.....	51
Gjøre en kopi lysere eller mørkere.....	52
Sortere kopier ved å bruke kontrollpanelet.....	52
Gjenta et bilde flere ganger på én side.....	52
Kopiere flere sider på ett ark.....	53
Ta tosidige kopier.....	53
Avbryte kopieringsjobber.....	54
Skanning.....	55
Tips for skanning.....	55
Skanne til en lokal datamaskin eller en nettverksdatamaskin.....	55
Skanne til en flash-enhet eller et minnekort.....	56
Skanne fotografier til et redigeringsprogram.....	56
Skanne dokumenter til et redigeringsprogram.....	57
Skanne direkte til e-post ved å bruke skriverprogramvaren.....	58
Skanne til PDF.....	59
Vanlige spørsmål om skanning.....	59
Avbryte skannejobber.....	60
Nettverksutskrift.....	61
Installere skriveren i et trådløst nettverk.....	61
Avansert trådløs tilkobling.....	66
Vanlige spørsmål om nettverksutskrift.....	72

Vedlikeholde skriveren.....	84
Vedlikeholde blekkpatronene.....	84
Rengjøre utsiden av skriveren.....	86
Rengjøre skannerens glassplate.....	86
Feilsøking.....	87
Før feilsøking.....	87
Bruke tjenestesenteret til å løse skriverproblemer.....	87
Hvis problemet ikke kan løses ved å følge kontrollisten for feilsøking.....	87
Feilsøking for installering.....	87
Feilsøking for papirstopp og mateproblemer.....	94
Feilsøking for utskrift.....	96
Feilsøking for kopiering og skanning.....	99
Feilsøking for minnekort.....	101
Feilsøking for trådløs tilkobling.....	102
Merknader.....	121
Produktinformasjon.....	121
Versjonsmerknader.....	121
Strømforbruk.....	122
Stikkordregister.....	128

Sikkerhetsinformasjon

Koble strømledningen til en lett tilgjengelig stikkontakt nær produktet.

Ikke plasser eller bruk produktet i nærheten av vann eller fuktige steder.

Bruk riktig type strømforsyning og bare den strømledningen som følger med dette produktet, eller en strømledning som er godkjent av produsenten.

Dette produktet er utviklet, testet og godkjent i henhold til strenge, globale sikkerhetsstandarder ved bruk av komponenter fra spesifikke produsenter. Sikkerhetsfunksjonene til delene kan være skjult. Produsenten er ikke ansvarlig for bruk av andre reservedeler.

 **FORSIKTIG – FARE FOR PERSONSKADE:** Deler som er en del av papirbanen, stikker ut ved området bak dekselet for tosidigheten. Vær forsiktig når du fjerner papirstopp fra dette området, slik at du ikke skader deg.

 **FORSIKTIG – FARE FOR PERSONSKADE:** Ikke kutt, vri, knyt eller klem sammen strømledningen, og ikke plasser tunge gjenstander på den. Strømledningen må ikke utsettes for unødvendig slitasje eller belastning. Pass på at strømledningen ikke kommer i klem, for eksempel mellom møbler og vegger. Hvis strømledningen utsettes for slike situasjoner, kan det forårsake brann eller gi elektrisk støt. Kontroller strømledningen jevnlig. Koble strømledningen fra stikkontakten før den kontrolleres.

Bruk profesjonelt servicepersonell til service og reparasjoner utenom det som er beskrevet i brukerhåndboken.

 **FORSIKTIG – FARE FOR ELEKTRISK STØT:** For å unngå å risikere elektriske støt må du trekke strømledningen ut av vegguttaket og koble alle kabler fra skriveren før du fortsetter.

TA GODT VARE PÅ DISSE INSTRUKSJONENE.

Om skriveren

Takk for at du valgte denne skriveren

Vi håper at du blir fornøyd med skriveren, og at den dekker de utskriftsbehovene du har.

Hvis du vil begynne å bruke skriveren med en gang, må du bruke installeringsmaterialet som ble levert med skriveren. Se i brukerhåndboken for informasjon om hvordan du utfører de grunnleggende oppgavene. For å få mest mulig ut av skriveren bør du lese brukerhåndboken nøye. Du bør også besøke hjemmesiden vår og se om det finnes oppdateringer til skriveren der.

Vårt mål er å levere skrivere med topp kvalitet. Dersom det skulle oppstå problemer, kan du kontakte en av våre brukerstøttespesialister, som gjerne hjelper deg. Hvis det er noe du ikke er fornøyd med, vil vi gjerne vite om det. Det viktigste for oss er å gi deg et godt og stabilt produkt, og din tilbakemelding kan hjelpe oss til å bli enda bedre.

Redusere negative effekter som utskrifter kan ha på miljøet

Vi er opptatt av å bevare miljøet, og vi arbeider kontinuerlig for å forbedre produktene våre, slik at vi kan redusere de negative effektene de kan ha på miljøet. Du kan også hjelpe til ved å bruke bestemte skriverinnstillinger eller -oppgaver.

Spare strøm

- **Aktiver Eco-modus.** Når du bruker denne modusen, dempes lysstyrken i vinduet på kontrollpanelet, og strømsparingsmodus aktiveres automatisk når skriveren har vært inaktiv i ti minutter.
- **Velg den laveste innstillingen for tidsavbrudd for strømsparing.** Du kan angi at skriveren skal settes i strømsparingsmodus når den har vært inaktiv en viss tid (tidsavbrudd for strømsparing).
- **Del skriveren.** En trådløs skriver eller en nettverksskriver kan deles med andre brukere og datamaskiner, og derved spare både strøm og andre ressurser.

Spare papir

- **Aktiver Eco-modus.** På enkelte skrivermodeller gjør denne funksjonen at skriveren automatisk skriver ut på begge sider av papiret for utskrifts-, kopierings- og faksjobber.
- **Skriv ut mer enn én side på et ark.** Bruk funksjonen Sider pr. ark til å skrive ut flere sider på hvert ark. Du kan skrive ut opptil 8 sider på ett ark.
- **Skriv ut på begge sider av papiret.** Bruk funksjonen for manuell eller automatisk tosidig utskrift (avhengig av skrivermodellen).
- **Forhåndsvis utskriftsjobber før utskrift.** Bruk forhåndsvisningsfunksjonen som du finner i dialogboksen Forhåndsvisning av utskrift eller i vinduet på kontrollpanelet (avhengig av skrivermodellen).
- **Skann og lagre.** Du kan unngå å skrive ut flere eksemplarer ved å skanne dokumenter eller fotografier og lagre dem på en datamaskin, i et program eller på en flash-enhet og vise dem som presentasjoner.
- **Bruk resirkulert papir.**

Spare blekk



- **Bruk hurtigutskrift eller kladdemodus.** I disse modusene brukes det mindre blekk enn i andre utskriftsmoduser, og modusene er ideelle for å skrive ut dokumenter som stort sett inneholder tekst.
- **Bruk blekkpatroner med høy kapasitet.** Bruk blekkpatroner med høy kapasitet, slik at du kan skrive ut flere sider ved å bruke færre blekkpatroner.
- **Rengjør skrivehodet.** Før du bytter blekkpatroner og resirkulerer de gamle, kan du prøve å bruke funksjonene for å rengjøre og dyprengjøre skrivehodet. Når du rengjør skrivehodedysene, forbedres utskriftskvaliteten.

Resirkulering

- **Resirkuler produktemballasjen.**
- **Resirkuler den gamle skriveren på forsvarlig måte.**
- **Resirkuler papiret fra utskrifter du ikke trenger.**
- **Bruk resirkulert papir.**

Finne informasjon om skriveren

Publikasjoner

Hva leter du etter?	Her kan du finne det
Informasjon om startoppsett: <ul style="list-style-type: none">• Koble til skriveren• Installere skriverprogramvaren	Installeringsoversikten Installeringsoversikten følger med skriveren. 
Ytterligere informasjon om installering og bruk av skriveren: <ul style="list-style-type: none">• Valg og oppbevaring av papir og utskriftsmedier• Innlegging av papir• Utskrift, kopiering, skanning og faksing (avhengig av skrivermodellen)• Konfigurering av skriverinnstillingene• Visning og utskrift av dokumenter og fotografier• Oppsett og bruk av programvaren• Oppsett og konfigurering av skriveren i nettverk (avhengig av skrivermodellen)• Utføre vedlikehold på skriveren• Feilsøking og problemløsning	Brukerhåndboken Brukerhåndboken ligger på programvare-CDen.  Se etter oppdateringer på hjemmesiden vår på support.dell.com .

Hva leter du etter?	Her kan du finne det
Hjelp til å bruke skriverprogramvaren	<p>Windows-hjelp</p> <p>Åpne et av skriverprogrammene, og klikk på Hjelp.</p> <p>Klikk på  for å vise kontekstavhengig informasjon.</p> <p>Merk:</p> <ul style="list-style-type: none"> Hjelpen installeres sammen med skriverprogramvaren. Skriverprogramvaren plasseres i mappen for skriverprogrammet eller på skrivebordet, avhengig av hvilket operativsystem du bruker.
<p>Den nyeste informasjonen, oppdateringer og elektronisk teknisk brukerstøtte:</p> <ul style="list-style-type: none"> Tips om feilsøking Vanlige spørsmål Dokumentasjon Drivernedlastinger Teknisk brukerstøtte Brukerstøtte via e-post Brukerstøtte på telefon 	<p>Dells hjemmeside for brukerstøtte på support.dell.com</p> <p>Merk: Velg land/region og deretter produkt for å finne informasjonen du ser etter.</p> <p>Informasjon om telefonnumre til og åpningstider for brukerstøtte i ditt land eller din region kan du finne på brukerstøttesiden på Internett.</p> <p>Ha følgende informasjon lett tilgjengelig hvis du kontakter brukerstøtte, slik at de raskere kan hjelpe deg:</p> <ul style="list-style-type: none"> Servicekode Service nummer <p>Merk: Servicekoden og servicenummeret står på etiketter på skriveren.</p>
<ul style="list-style-type: none"> Programvare og drivere: Sertifiserte drivere for skriveren og installeringsprogrammer for Dells skriverprogramvare. Les meg-filer: Filer med oppdateringer om tekniske endringer eller avansert teknisk referansemateriale for erfarne brukere eller teknikere. 	<p>Programvare-CD</p> <p>Merk: Hvis du kjøpte skriveren sammen med en Dell-datamaskin, er dokumentasjon og drivere for skriveren allerede installert på datamaskinen.</p>
<ul style="list-style-type: none"> Rekvisita og tilbehør til skriveren Blekkpatroner 	<p>Dells hjemmeside for skriverrekvisita på dell.com/supplies</p> <p>Du kan kjøpe skriverrekvisita via Internett og telefon eller hos forhandlere.</p>
<ul style="list-style-type: none"> Sikkerhetsinformasjon om bruk av skriveren Informasjon om spesielle bestemmelser Garantiinformasjon 	<p>Boken <i>Produktinformasjon</i></p> <div data-bbox="1052 1457 1247 1705" data-label="Image"> </div> <p>Merk: Boken <i>Produktinformasjon</i> er ikke tilgjengelig i alle land og regioner.</p>

Lære mer om skriverdelene

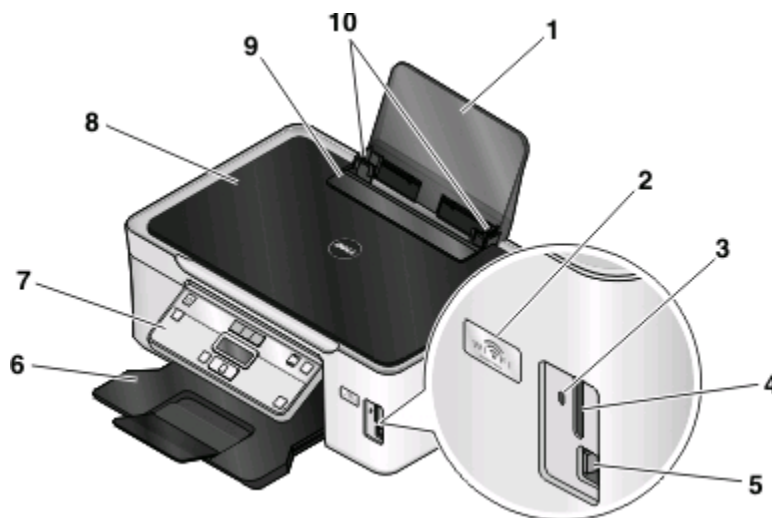

	Bruk:	Til å gjøre følgende:
1	Papirstøtte	Legge i papir.
2	WiFi-indikator	Kontrollere status for trådløs tilkobling. Merk: Denne funksjonen er bare tilgjengelig på enkelte modeller.
3	Kortleserlampe	Kontrollere statusen for kortleseren. Lampen blinker for å vise at det leses fra eller skrives til et minnekort.
4	Spor for minnekort	Sette inn et minnekort.
5	PictBridge- og USB-port	Koble et PictBridge-kompatibelt digitalt kamera, en USB Bluetooth-adapter eller en flash-enhet til skriveren.
6	Utskuff	Ta imot papiret etter hvert som det kommer ut.
7	Skriverens kontrollpanel	Bruke skriveren.
8	Toppdeksel	Få tilgang til skannerens glassplate.
9	Papirmatebeskytter	Unngå at elementer faller ned i papiråpningen.
10	Papirskinner	Holde papiret rett når det mates inn i skriveren.

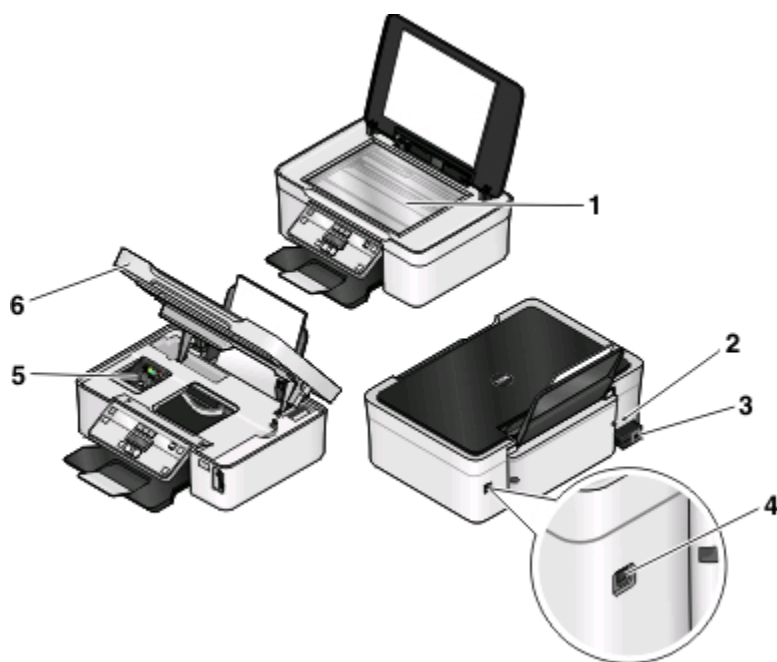

	Bruk:	Til å gjøre følgende:
1	Skannerens glassplate	Skanne og kopiere dokumenter og fotografier.
2	Sikkerhetsspor	Koble en tyverisikringskabel til skriveren.
3	Strømforsyningsport	Koble skriveren til en strømkilde.
4	USB-port	Koble skriveren til en datamaskin med en USB-kabel. Advarsel – mulig skade: Ikke ta på USB-porten unntatt når du skal koble til eller ta ut en USB- eller installeringskabel.
5	Skrivehode	Sette inn, bytte eller ta ut blekkpatroner.
6	Skannerenhet	<ul style="list-style-type: none"> Få tilgang til blekkpatronene og skrivehodet. Fjerne papirstopp.

Bestille og etterfylle rekvisita

Bestille blekkpatroner

Du kan finne informasjon om kapasiteten for blekkpatroner på www.dell.com/supplies. Bruk originalpatroner fra Dell for best mulig resultat.

Artikkel	Lisensiert blekkpatron ¹	Vanlig blekkpatron
Sort blekkpatron	Series 21	Series 21R
Sort blekkpatron, høy kapasitet ²	Series 22	Series 22R
Fargeblekkpatron	Series 21	Series 21R
Fargeblekkpatron, høy kapasitet ²	Series 22	Series 22R

¹ Lisensiert for engangsbruk. Etter bruk må blekkpatronen returneres til Dell for reproduksjon, påfylling eller gjenvinning. Gå til www.dell.com/recycling hvis du vil vite mer om resirkulering av Dell-produkter.

² Bare tilgjengelig på Dells hjemmeside på www.dell.com/supplies.

Bytte blekkpatroner

Du må ha nye blekkpatroner tilgjengelig før du begynner.

- 1 Slå på skriveren.
- 2 Åpne skriveren.

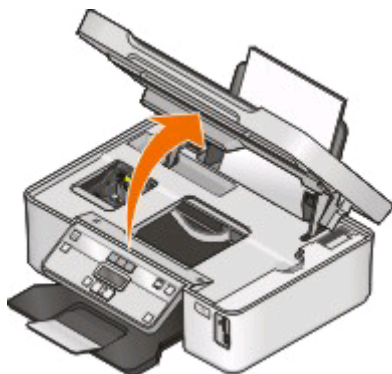

Merk: Skrivehodet flyttes til riktig innsettingsposisjon for blekkpatronene.

3 Trykk på utløserhaken, og ta ut brukte blekkpatroner.

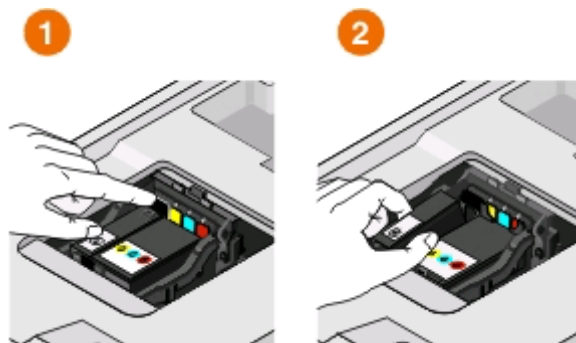

Advarsel – mulig skade: Ikke ta ut de gamle blekkpatronene før du har de nye tilgjengelig, ellers kan det gjenværende blekket i skrivehodet tørke ut og tette dysene.

4 Pakk ut blekkpatronene.

Hvis blekkpatronen har munningshette, må du fjerne hetten.

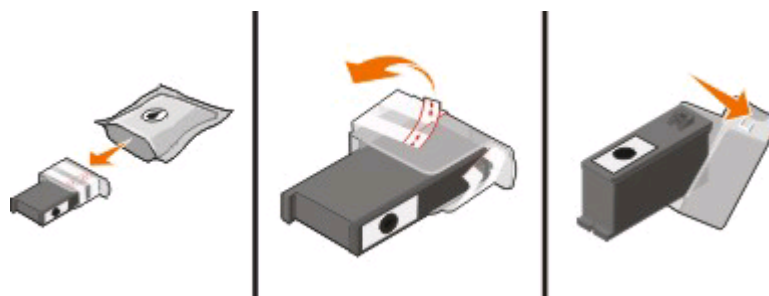

Hvis blekkpatronen har skruhetten, må du vri hetten og deretter fjerne den.

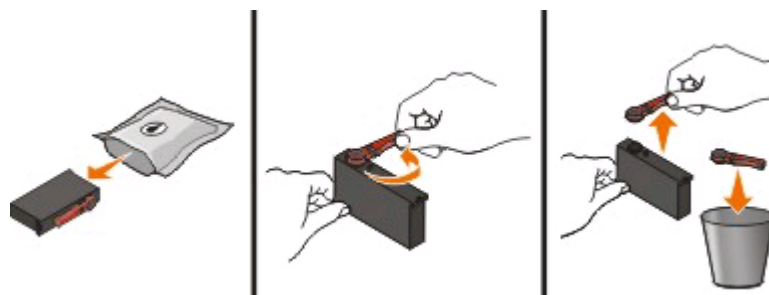

5 Sett inn blekkpatronene. Bruk eventuelt begge hendene.





Merk: Du må sette inn de nye blekkpatronene så raskt som mulig når beskyttelsen er fjernet, slik at blekket ikke utsettes for luft.

6 Lukk skriveren.

Resirkulere Dell-produkter

Hvis du vil returnere Dell-produkter til Dell for resirkulering, må du gjøre følgende:







- 1 Klikk på  eller **Start**.
- 2 Velg **Programmer** eller **Alle programmer**, og velg deretter mappen for skriverprogrammet på listen.
- 3 Velg **Startside**.
- 4 Velg skriveren på skriverlisten.
- 5 Klikk på **Bestill rekvisita** i kategorien Vedlikehold.
- 6 Klikk på .
- 7 Følg instruksjonene på skjermen.

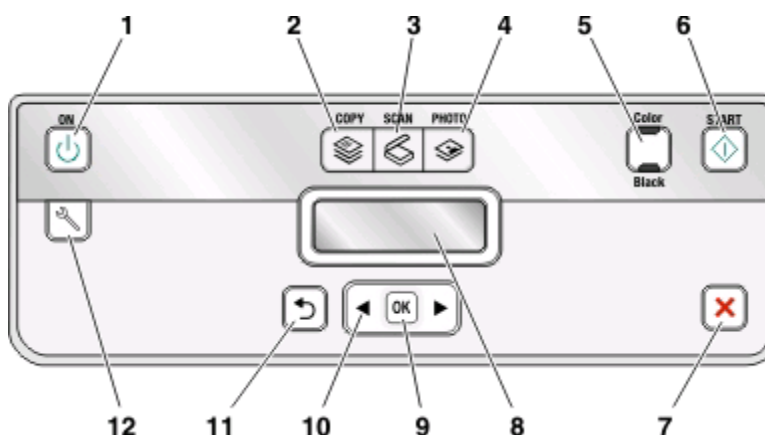



Bruke knappene og menyene på kontrollpanelet

Bruke skriverens kontrollpanel

I tabellene nedenfor forklares de forskjellige delene av kontrollpanelet.



	Bruk:	Til å gjøre følgende:
1	Av/på-knapp 	<ul style="list-style-type: none">• Slå skriveren på og av.• Aktivere strømsparingsmodus. <p>Merk: Hvis skriveren er på, kan du trykke på  for å aktivere strømsparingsmodus. Trykk på  og hold den inne i tre sekunder for å slå av skriveren.</p>
2	Kopier 	Vise kopieringsmenyen og ta kopier.
3	Skann 	Vise skannemenyen og skanne dokumenter.
4	Foto 	Vise fotomenyen og skrive ut fotografier.
5	Farge, Sort/hvitt	Veksle mellom fargemodus og sort/hvitt-modus.
6	Start 	Starte en utskrifts-, skanne- eller kopieringsjobb (avhengig av hvilken modus som er valgt).

	Bruk:	Til å gjøre følgende:
7	Avbryt 	<ul style="list-style-type: none"> • Avbryte en utskrifts-, kopierings- eller skannejobb som pågår. • Gå fra et meny nivå på kopierings-, skanne-, foto- eller filutskriftsmenyen til øverste nivå av en meny. • Gå fra et meny nivå på oppsettmenyen til øverste nivå av forrige modus. • Fjerne aktuelle innstillinger eller feilmeldinger, og gå tilbake til standardinnstillingene.
8	Vindu Merk: Vinduet slås av i strømsparingsmodus.	Vise <ul style="list-style-type: none"> • skriverstatus • meldinger • menyer
9	Velg 	<ul style="list-style-type: none"> • Velge menyalternativer. • Lagre innstillinger. • Trekke papir gjennom skriveren. Trykk på knappen og hold den inne i tre sekunder for å trekke papir ut av skriveren.
10	Pilknapper	<ul style="list-style-type: none"> • Velge et meny- eller undermenyelement som vises i vinduet på kontrollpanelet.
11	Tilbake 	<ul style="list-style-type: none"> • Gå tilbake til forrige bilde. • Gå fra et meny nivå til et høyere nivå.
12	Oppsett 	Vise oppsettmenyen og endre skriverinnstillinger. Merk: Lampene for kopierings-, skanne- og fotomodus er av når denne knappen er valgt.

Definere midlertidige innstillinger som standardinnstillinger





Menyene nedenfor tilbakestilles til standardinnstillingene hvis skriveren er inaktiv i to minutter, eller hvis skriveren blir slått av:

Kopieringsmeny	<ul style="list-style-type: none"> • Copies (kopier) • Quality (kvalitet) • Lighter/Darker (lysere/mørkere) • Resize (endre størrelse) • Original Size (originalstørrelse) • Pages per Sheet (sider pr. ark) • Copies per Sheet (kopier pr. ark) • Content Type (innholdstype)
Skannemeny	<ul style="list-style-type: none"> • Quality (kvalitet) • Original Size (originalstørrelse)

Bruke knappene og menyene på kontrollpanelet





Faksmeny (bare enkelte modeller)	<ul style="list-style-type: none"> • Lighter/Darker (lysere/mørkere) • Quality (kvalitet)
Fotomeny	<p>Fotoalternativene nedenfor settes ikke tilbake til standardinnstillingene hvis skriveren er inaktiv i to minutter eller blir slått av. I stedet gjenopprettes standardinnstillingene når et minnekort eller en flash-enhet blir tatt ut av skriveren.</p> <ul style="list-style-type: none"> • Photo Effects (fotoeffekter) • Photo Size (fotostørrelse) • Layout • Quality (kvalitet)

Slik kan du definere midlertidige innstillinger som standardinnstillinger:

- 1 Trykk på  på kontrollpanelet.
- 2 Trykk på pilknappene for å bla til **Default s** (standarder), og trykk deretter på .
- 3 Trykk på pilknappene for å bla til **Set Defaults** (angi standardinnstillinger), og trykk deretter på .
Use Current (bruk aktuelle innstillinger) vises i vinduet på kontrollpanelet.
- 4 Trykk på  en gang til for å velge **Use Current** (bruk aktuelle innstillinger).
- 5 Trykk på  til oppsettsmodus er avsluttet, eller trykk på knappen for en annen modus.



Slik kan du deaktivere tidsutkoblingsfunksjonen:



Du kan deaktivere tidsutkoblingsfunksjonen hvis du ikke vil at skriveren skal gjenopprette standardinnstillingene hvis skriveren er inaktiv i to minutter, eller hvis skriveren blir slått av.

- 1 Trykk på  på kontrollpanelet.
- 2 Trykk på pilknappene for å bla til **Device Setup** (enhetsoppsett), og trykk deretter på .
- 3 Trykk på pilknappene for å bla til **Clear Settings Timeout** (tidsavbrudd for tilbakestilling av innstillinger), og trykk deretter på .
- 4 Trykk på pilknappene for å bla til **Never** (aldri), og trykk deretter på .
- 5 Trykk på  til oppsettsmodus er avsluttet, eller trykk på knappen for en annen modus.

Endre tidsavbrudd for strømsparing

Denne innstillingen angir hvor lang tid som skal gå før strømsparingsmodus aktiveres når skriveren ikke brukes på en stund. Med strømsparingsfunksjonen kan du redusere strømforbruket til skriveren (med opptil 28 % på enkelte skrivermodeller). Velg den laveste innstillingen for tidsavbrudd for strømsparing for å spare mest mulig strøm.

- 1 Trykk på  på kontrollpanelet.
- 2 Trykk på pilknappene for å bla til **Device Setup** (enhetsoppsett), og trykk deretter på .
- 3 Trykk på pilknappene for å bla til **Power Saver** (strømsparing), og trykk deretter på .

- 4 Trykk på pilknappene for å velge en innstilling. Trykk deretter på .
- 5 Trykk på  til oppsettsmodus er avsluttet, eller trykk på knappen for en annen modus.

Spare papir og strøm med Eco-modus

Med Eco-modus kan du redusere papirforbruket og papiravfallet betraktelig, samtidig som du sparer strøm og penger.

Merk: Hvis du bruker Eco-modus, vil innstillingene for Eco-modus overstyre endringer du kan gjøre for enkeltinnstillinger som er en del av Eco-modus.

Når Eco-modus er aktivert, aktiveres følgende innstillinger automatisk:





- Belysningen i vinduet på kontrollpanelet dempes.
- Strømsparingsmodus aktiveres etter ti minutter.
- Skriveren skriver ut på begge sider av papiret (tosidig) for utskrifts-, kopierings- og faksjobber.

Trykk på **2-sidig/Eco-modus** til lampen ved knappen lyser.







Gjenopprette standardinnstillingene

Hvis du gjenoppretter standardinnstillingene, slettes alle skriverinnstillinger du har angitt.

Bruke menyene på skriverens kontrollpanel

- 1 Trykk på  på kontrollpanelet.
- 2 Trykk på pilknappene for å bla til **Default s** (standarder), og trykk deretter på .
- 3 Trykk på pilknappene for å bla til **Set Default s** (angi standardinnstillinger), og trykk deretter på .
- 4 Trykk på pilknappene for å bla til **Use Factory** (bruk standard), og trykk deretter på .
- 5 Når du blir bedt om å angi innstillinger for skriveren, må du velge alternativer ved å bruke knappene på skriverens kontrollpanel.
Initial Setup Complete (startoppsett fullført) vises i vinduet på kontrollpanelet.

Bruke en knappkombinasjon (hvis du ikke forstår språket som vises)

- 1 Slå av skriveren.
Merk: Hvis du har angitt tidsavbrudd for strømsparing på oppsettmenyen, må du trykke på  og holde den inne i tre sekunder for å slå av skriveren.
- 2 Trykk på og hold inne  og  på kontrollpanelet, og trykk på og slipp  for å slå på skriveren.
Merk: Ikke slipp  og  før **Language** (språk) vises i vinduet på kontrollpanelet. Når dette vises, betyr det at standardinnstillingene er gjenopprettet.
- 3 Når du blir bedt om å angi innstillinger for skriveren, må du velge alternativer ved å bruke knappene på skriverens kontrollpanel.
Initial Setup Complete (startoppsett fullført) vises i vinduet på kontrollpanelet.

Bruke knappene og menyene på kontrollpanelet

Bruke skriverprogramvaren

Minimum systemkrav

Det kreves opptil 500 MB ledig diskplass for installering av skriverprogramvaren.

Operativsystemer som støttes

- Microsoft Windows 7
- Microsoft Windows Vista (SP1)
- Microsoft Windows XP (SP3)
- Microsoft Windows 2000 (SP4 og nyere)
- Macintosh Intel OS X versjon 10.6.0 eller nyere (bare Web)*
- Macintosh Intel OS X versjon 10.5.0 eller nyere (bare Web)*
- Macintosh Intel OS X versjon 10.4.4 eller nyere (bare Web)*
- Macintosh PowerPC OS X versjon 10.5.0 eller nyere (bare Web)*
- Macintosh PowerPC OS X versjon 10.4.0 til versjon 10.4.3 (bare Web)*
- Linux Ubuntu 8.04 LTS og 8.10 (bare Web)*
- Linux openSUSE 11.0 og 11.1 (bare Web)*
- Linux Fedora 10 (bare Web)*

* Skriverdriveren for dette operativsystemet er bare tilgjengelig på support.dell.com.

Merk: Oppdatert fastvare for skriveren kan være tilgjengelig på support.dell.com.

Bruke skriverprogramvaren for Windows

Programvare som installeres ved installering av skriveren

Når du har installert skriveren med programvare-CDen, er all nødvendig programvare installert. Du kan ha valgt å installere tilleggsprogrammer. I tabellen nedenfor finner du en oversikt over de forskjellige programmene og hva du kan bruke dem til.

Hvis du ikke installerte disse programmene da du installerte skriveren, må du sette inn programvare-CDen, kjøre installeringsprogrammet og velge **Installer tilleggsprogramvare** på skjermbildet Programvaren er allerede installert.

Skriverprogramvare

Bruk:	For å gjøre følgende:
<p>Startside for Dell (også omtalt som startside for skriveren)</p>	<ul style="list-style-type: none"> • Starte programmer. • Få tilgang til faksprogrammet. • Skanne et fotografi eller dokument eller sende det med e-post. • Redigere skannede dokumenter. • Skanne dokumenter til PDF-format. • Justere innstillingene for skriveren. • Bestille rekvisita. • Vedlikeholde blekkpatronene. • Skrive ut en testside. • Registrere skriveren. • Kontakte teknisk brukerstøtte.
<p>Dell Fast Pics (også omtalt som bare Fast Pics)</p>	<p>Håndtere, redigere, overføre og skrive ut fotografier og dokumenter.</p>
<p>Adobe™ Photo Album Starter Edition</p>	<p>Vise, håndtere og redigere fotografier.</p>
<p>Dell-verktøylinje (også omtalt som bare verktøylinjen)</p>	<p>Skrive ut, skanne eller konvertere lokale filer fra Windows.</p>
<p>Dell Ink Management System</p>	<p>Bestille blekk.</p>
<p>Dells faksprogram (også omtalt som faksprogram)</p>	<ul style="list-style-type: none"> • Sende en faks. • Motta en faks med en 3-i-1-skriver. • Legge til, redigere eller slette oppføringer i den innebygde telefonlisten. • Bruke Dells verktøy for faksoppsett. Bruk verktøyet for faksoppsett til å definere hurtignumre og gruppehurtignumre, angi innstillinger for oppringing og svar og skrive ut fakshistorikk og statusrapporter.
<p>Abbyy Sprint OCR</p>	<p>Skanne et dokument og konvertere teksten til redigerbar tekst i et tekstbehandlingsprogram.</p>
<p>Dells verktøy for oppsett av trådløs tilkobling (også omtalt som verktøyet for oppsett av trådløs tilkobling)</p>	<ul style="list-style-type: none"> • Konfigurere den trådløse skriveren i et trådløst nettverk. • Endre innstillingene for trådløs tilkobling. <p>Merk: Programmet ble installert automatisk da du installerte skriverprogramvaren hvis skriveren har muligheter for trådløs tilkobling.</p>

Bruk:	For å gjøre følgende:
Dell Tjenestesenter (også omtalt som tjenestesenteret)	<ul style="list-style-type: none"> • Utføre feilsøking for skriveren. • Få tilgang til vedlikeholdsfunksjonene for skriveren. • Kontakte teknisk brukerstøtte. <p>Merk:</p> <ul style="list-style-type: none"> • Programmet ble installert automatisk da du installerte skriverprogramvaren. • Avhengig av skrivermodellen kan det hende at du blir bedt om å installere programmet fra Internett.
Utskriftsinnstillinger	<p>Hvis du har åpnet et dokument og velger Fil → Skriv ut og klikker på Egenskaper, vises dialogboksen Utskriftsinnstillinger. I denne dialogboksen kan du angi alternativer for utskriftsjobben. Du kan for eksempel gjøre følgende:</p> <ul style="list-style-type: none"> • Velge antall kopier som skal skrives ut. • Skrive ut tosidige kopier. • Velge papirtype. • Legge til vannmerker. • Forbedre bilder. • Lagre innstillinger. <p>Merk: Utskriftsinnstillinger ble installert automatisk da du installerte skriverprogramvaren.</p>

Merk: Det kan hende at enkelte av programmene eller programfunksjonene ikke er tilgjengelige, avhengig av hvilken skrivermodell du har.

Bruke skriverprogramvaren for Macintosh

Programvare som installeres ved installering av skriveren

Programvare som er innebygd i Macintosh OS

Bruk:	Til å gjøre følgende:
Dialogboksen Skriv ut	Justere utskriftsinnstillingene og planlegge utskriftsjobber.
Dialogboksen Skrivertjenester (ikke tilgjengelig i Mac OS X versjon 10.5 og nyere versjoner)	<ul style="list-style-type: none"> • Bruke skriververktøyet. • Utføre feilsøking. • Bestille blekk eller rekvisita. • Kontakte Dell. • Kontrollere hvilken versjon av skriverprogramvaren som er installert på datamaskinen.

Skriverprogramvare

Når du installerer skriverprogramvaren, blir det også installert andre programmer. Disse programmene vises i skrivermappen i Finder etter installering.

- 1 Dobbeltklikk på skrivermappen i Finder.
- 2 Dobbeltklikk på ikonet for programmet du vil bruke.

Bruk:	Til å gjøre følgende:
Dell Alt-i-ett-løsninger (også omtalt som Alt-i-ett-løsninger)	<ul style="list-style-type: none">• Skanne fotografier og dokumenter.• Tilpasse innstillingene for skannejobber.
Dells oppsettprogram (også omtalt som oppsettprogrammet)	<ul style="list-style-type: none">• Tilpasse innstillingene for faksjobber.• Opprette og redigere kontaktlisten.
Dells nettverkskortleser (også omtalt som nettverkskortleseren)	<ul style="list-style-type: none">• Vise innholdet på en minneenhet som er satt inn i en nettverksskriver.• Overføre fotografier og PDF-dokumenter fra en minneenhet til datamaskinen i et nettverk.
Dells skriververktøy (også omtalt som skriververktøyet)	<ul style="list-style-type: none">• Få hjelp til å sette inn blekkpatroner.• Skrive ut en testside.• Skrive ut en justeringsside.• Rengjøre skrivnehodetysene.• Bestille blekk eller rekvisita.• Registrere skriveren.• Kontakte teknisk brukerstøtte.
Dell Verktøy for trådløs tilkobling (også omtalt som verktøyet for trådløs tilkobling)	Konfigurere skriveren i et trådløst nettverk.

Merk: Det kan hende at enkelte av programmene ikke er tilgjengelige, avhengig av hvilken skrivermodell du har.

Finne og installere tilleggsprogramvare

Windows

- 1 Klikk på  eller **Start**.
- 2 Velg **Alle programmer** eller **Programmer**, og velg deretter mappen for skriverprogrammet på listen.
- 3 Gå til:
Startside > velg skriveren > kategorien **Brukerstøtte** > **Brukerstøtte på Internett**
- 4 Velg skriveren og last ned driveren fra hjemmesiden vår.
- 5 Installer tilleggsprogramvare.

Macintosh

- 1 Dobbeltklikk på skrivermappen i Finder.
- 2 Dobbeltklikk på **Skriververktøy**.

- 3 Klikk på **Brukerstøtte** i kategorien Internett-koblinger.
- 4 Velg skriveren og last ned driveren fra hjemmesiden vår.
- 5 Installer tilleggsprogramvare.

Oppdatere skriverprogramvaren (Windows)

Se etter programvareoppdateringer

- 1 Klikk på  eller **Start**.
- 2 Velg **Programmer** eller **Alle programmer**, og velg deretter mappen for skriverprogrammet på listen.
- 3 Velg **Startside**.
- 4 Velg skriveren på skriverlisten.
- 5 Velg **Se etter oppdateringer** i kategorien Brukerstøtte.
- 6 Følg instruksjonene på skjermen.

Aktivere automatiske programvareoppdateringer

- 1 Åpne et dokument og velg **Fil → Skriv ut**.
- 2 Klikk på **Egenskaper, Innstillinger, Alternativer** eller **Oppsett**.
- 3 Velg **Flere alternativer** i kategorien Avansert.
- 4 Merk av for **Tillat automatiske oppdateringer fra Internett for programvaren** under Programvareoppdatering.
- 5 Klikk på **OK**.

Installere skriverprogramvaren på nytt

Når du har installert skriveren med programvare-CDen, er all nødvendig programvare installert. Hvis det oppstod problemer under installeringen, eller hvis skriveren ikke vises i skrivermappen eller som et skrivervalg når du skal sende en utskriftsjobb, kan du prøve å avinstallere skriverprogramvaren og installere den på nytt.

Avinstallere skriverprogramvaren

Windows

- 1 Klikk på  eller **Start**.
- 2 Velg **Programmer** eller **Alle programmer**, og velg deretter mappen for skriverprogrammet på listen.
- 3 Velg alternativet for å avinstallere programvaren.
- 4 Følg instruksjonene på skjermen for å avinstallere programvaren.
- 5 Når avinstalleringen er fullført, må du starte datamaskinen på nytt.

Macintosh

- 1 Dobbeltklikk på skrivermappen i Finder.
- 2 Dobbeltklikk på ikonet for avinstallering.
- 3 Følg instruksjonene på skjermen.

Installere skriverprogramvaren

Merk: Hvis du har installert skriverprogramvaren på datamaskinen tidligere, men må installere den på nytt, må du først avinstallere programvaren.

Windows

- 1 Lukk alle åpne programmer.
- 2 Sett inn programvare-CDen.
Hvis installeringskjernbildet ikke vises automatisk innen et minutt, må du starte CDen manuelt:
 - a Klikk på  eller **Start** og velg **Kjør**.
 - b Skriv **D:\setup.exe** i tekstboksen Start søk eller Åpne, der **D** er CD-ROM- eller DVD-ROM-stasjonen.
 - c Trykk på **Enter** eller klikk på **OK**.
- 3 Følg instruksjonene i velkomstskjernbildet.

Macintosh

- 1 Lukk alle åpne programmer.
- 2 Last ned den nyeste versjonen av installeringsprogrammet.
- 3 Start installeringsprogrammet og følg instruksjonene på skjermen.

Via Internett

Oppdatert skriverprogramvare kan være tilgjengelig på **support.dell.com**.

Legge i papir og originaler

Legge i papir

1 Bøy arkene frem og tilbake.

Ikke brett eller krøll papiret. Rett inn kantene av bunken på en plan overflate.

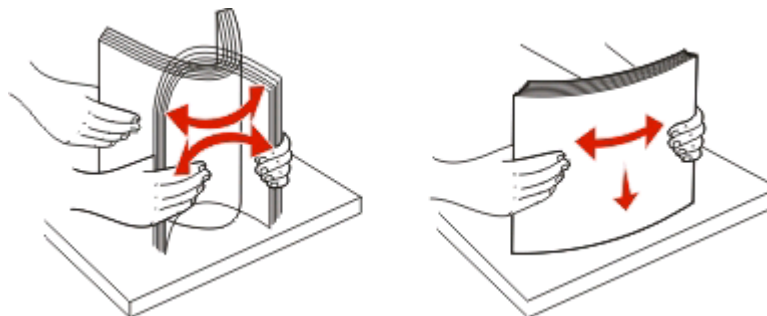

2 Legg i papiret midt på papirstøtten.



3 Juster papirskinnene slik at de ligger inntil kantene på papiret.





Merk: Ikke press papiret inn i skriveren. Papiret skal ligge flatt inn mot papirstøtten, og kantene skal ligge jevnt inntil begge papirskinnene.

4 Velg eller bekreft papirinnstillingene på kontrollpanelet.

Retningslinjer for papir og utskriftsmedier

Legg i opptil:	Kontroller følgende:
<p>100 ark med vanlig papir</p> 	<ul style="list-style-type: none">• At papirskinnene ligger inntil kantene på papiret.• At du har lagt brevhodepapir med utskriftssiden opp og slik at brevhodet trekkes først inn i skriveren.
<p>25 ark med tungt, matt papir</p>	<ul style="list-style-type: none">• At utskriftssiden på papiret vender opp.• At papirskinnene ligger inntil kantene på papiret.• At du har valgt utskriftskvaliteten Automatisk, Normal eller Foto. <p>Merk: Kladdemodus er tilgjengelig, men anbefales ikke for bruk med dyrt papir, som tungt, matt papir, etiketter, fotokort og glanset papir.</p>
<p>20 ark med bannerpapir</p> 	<ul style="list-style-type: none">• At du har fjernet alt papir fra papirstøtten før du legger i bannerpapir.• At du bruker bannerpapir som er beregnet på blekkskrivere.• At du har lagt en bunke med bannerpapir på eller bak skriveren og ført inn det første arket.• At papirskinnene ligger inntil kantene på papiret.• At du har valgt papirstørrelsen A4 Banner eller Letter Banner.

Legg i opptil:	Kontroller følgende:
<p>10 konvolutter</p> 	<ul style="list-style-type: none"> • At utskriftssiden på konvoluttene vender opp. • At papirstøttene ligger inntil kantene på konvoluttene. • At du skriver ut på konvoluttene med liggende retning. <p>Merk: Hvis du skal sende post i Japan, kan konvoluttene skrives ut i stående retning og med frimerket nede i høyre hjørne, eller i liggende retning med frimerket nede i venstre hjørne. Hvis du skal sende brevet til utlandet, må du skrive ut i liggende retning med frimerket oppe i venstre hjørne.</p>  <ul style="list-style-type: none"> • At du har valgt riktig konvoluttstørrelse. Velg den neste større størrelsen hvis den ønskede konvoluttstørrelsen ikke står oppført, og angi venstre og høyre marg slik at teksten blir riktig plassert.
<p>25 ark med etiketter</p>	<ul style="list-style-type: none"> • At utskriftssiden på etikettene vender opp. • At papirskinnene ligger inntil kantene på papiret. • At du har valgt utskriftskvaliteten Automatisk, Normal eller Foto. <p>Merk: Kladdemodus er tilgjengelig, men anbefales ikke for bruk med dyrt papir, som tungt, matt papir, etiketter, fotokort og glanset papir.</p>
<p>25 gratulasjonskort, kartotek kort, postkort eller fotokort</p> 	<ul style="list-style-type: none"> • At utskriftssiden på kortene vender opp. • At papirstøttene ligger inntil kantene på kortene. • At du har valgt utskriftskvaliteten Automatisk, Normal eller Foto. <p>Merk: Kladdemodus er tilgjengelig, men anbefales ikke for bruk med dyrt papir, som tungt, matt papir, etiketter, fotokort og glanset papir.</p>
<p>25 ark med fotopapir / glanset papir</p>	<ul style="list-style-type: none"> • At utskriftssiden på papiret vender opp. • At papirskinnene ligger inntil kantene på papiret. • At du har valgt utskriftskvaliteten Automatisk, Normal eller Foto. <p>Merk: Kladdemodus er tilgjengelig, men anbefales ikke for bruk med dyrt papir, som tungt, matt papir, etiketter, fotokort og glanset papir.</p>

Legg i opptil:	Kontroller følgende:
10 ark med påstrykningspapir	<ul style="list-style-type: none"> • At du følger instruksjonene på pakken når du skal legge i påstrykningspapir. • At utskriftssiden på arkene vender opp. • At papirstøttene ligger inntil kantene på påstrykningspapiret. • At du har valgt utskriftskvaliteten Automatisk, Normal eller Foto.
50 transparenter	<ul style="list-style-type: none"> • At den grove siden av transparentene vender opp. • At papirstøttene ligger inntil kantene på transparentene.









Lagre standardinnstillinger for papir

Du kan angi standard papirstørrelse, papirtype og fotoutskriftsstørrelse for dokumenter og fotografier du skriver ut.

Merk: Disse standardinnstillingene gjelder bare for utskrifts-, kopierings- og skannejobber som startes fra skriveren.

1 Trykk på  på kontrollpanelet.

2 Velg standardinnstillingene:

- Angi standard papirstørrelse:
 - Trykk på  for å velge **Paper Setup** (papiroppsett).
 - Trykk på pilknappene for å bla til **Paper Size** (papirstørrelse), og trykk deretter på .
 - Trykk på pilknappene for å velge standard papirstørrelse for skriveren, og trykk deretter på .
- Angi standard papirtype:
 - Trykk på  for å velge **Paper Setup** (papiroppsett).
 - Trykk på pilknappene for å bla til **Paper Type** (papirtype), og trykk deretter på .
 - Trykk på pilknappene for å velge standard papirtype for skriveren, og trykk deretter på .
- Angi standard fotoutskriftsstørrelse:
 - Trykk på pilknappene for å bla til **Defaults** (standarder), og trykk deretter på .
 - Trykk på  for å velge **Photo Print Size** (fotoutskriftsstørrelse).
 - Trykk på pilknappene for å velge standard fotoutskriftsstørrelse for skriveren, og trykk deretter på .

3 Trykk på  til oppsettsmodus er avsluttet, eller trykk på knappen for en annen modus.

Legge originaldokumenter på skannerens glassplate

- 1 Åpne skannerdekselet, og legg dokumentet med forsiden ned på skannerens glassplate.
- 2 Lukk skannerdekselet.



Utskrift

Utskriftstips

- Bruk riktig papir for utskriftsjobben.
- Velg en høyere innstilling for utskriftskvalitet for å få bedre utskrifter.
- Kontroller at det er nok blekk i patronene.
- Ta bort arkene etter hvert som de skrives ut hvis du skriver ut fotografier eller bruker spesialpapir.
- Bruk funksjonen for utskrift uten kantlinje når du skriver ut fotografier.

Skrive ut vanlige dokumenter

Skrive ut et dokument

Windows

- 1 Åpne et dokument og velg **Fil > Skriv ut**.
- 2 Klikk på **Egenskaper, Innstillinger, Alternativer** eller **Oppsett**.
- 3 Velg utskriftskvalitet, antall kopier som skal skrives ut, papirtype og hvordan sidene skal skrives ut.
- 4 Klikk på **OK** for å lukke eventuelle åpne dialogbokser.
- 5 Klikk på **OK** eller **Skriv ut**.

Macintosh

- 1 Åpne et dokument og velg **Arkiv > Sideoppsett**.
- 2 Velg skriver, papirstørrelse og retning i dialogboksen Utskriftsformat.
- 3 Klikk på **OK**.
- 4 Velg **Arkiv > Skriv ut**.
- 5 Velg skriveren på skrivermenyen.
- 6 Velg utskriftskvalitet, antall kopier som skal skrives ut, papirtype og hvordan sidene skal skrives ut på skrivervalgmenyen.
- 7 Klikk på **Skriv ut**.

Sortere kopier

Hvis du skal skrive ut flere kopier av et dokument, kan du velge å skrive ut kopiene sortert eller usortert.

Sortert



Usortert



Merk:

- Dette alternativet er bare tilgjengelig når du skal skrive ut flere kopier av et dokument.
- Hvis du vil unngå flekker på fotografier, må du ta dem bort etter hvert som de kommer ut, og la dem tørke før de legges i bunker.

Windows

- 1 Åpne et dokument og velg **Fil > Skriv ut**.
- 2 Klikk på **Egenskaper, Innstillinger, Alternativer** eller **Oppsett**.
- 3 Gå til:
Kategorien **Utskriftsoppsett** > området Kopier
- 4 Angi hvor mange kopier du vil skrive ut, og velg **Sorter kopier**.
- 5 Klikk på **OK** for å lukke eventuelle åpne dialogbokser.
- 6 Klikk på **OK** eller **Skriv ut**.

Macintosh

- 1 Åpne et dokument og velg **Arkiv > Sideoppsett**.
- 2 Velg skriver, papirstørrelse og retning i dialogboksen Utskriftsformat.
- 3 Klikk på **OK**.
- 4 Velg **Arkiv > Skriv ut**.
- 5 Velg skriveren på skrivermenyen.
- 6 Angi hvor mange kopier du vil skrive ut, under Kopier, og velg **Sortert**.
- 7 Klikk på **Skriv ut**.

Skrive ut sider i omvendt rekkefølge

Standardinnstillingen er at den første siden skrives ut først. Hvis du vil endre rekkefølgen som sidene skrives ut i, slik at sidene ligger i riktig rekkefølge med den første siden øverst, må du gjøre følgende:

Windows

- 1 Åpne et dokument og velg **Fil > Skriv ut**.
- 2 Klikk på **Egenskaper, Innstillinger, Alternativer** eller **Oppsett**.

3 Velg en siderekkefølge under Kopier i kategorien Utskriftsoppsett:

- Hvis du vil skrive ut den siste siden først, må du velge **Skriv ut siste side først**.
- Hvis du vil skrive ut den første siden først, må du oppheve valget av **Skriv ut siste side først**.

Merk: Hvis tosidig utskrift er aktivert, kan du ikke skrive ut den siste siden først. Hvis du vil endre siderekkefølgen, må du først deaktivere tosidig utskrift.

4 Klikk på **OK** for å lukke eventuelle åpne dialogbokser.

5 Klikk på **OK** eller **Skriv ut**.

Macintosh

1 Åpne et dokument og velg **Arkiv > Skriv ut**.

2 Velg skriveren på skrivermenyen.

3 Klikk eventuelt på visningstrekanten.

4 Velg **Papirhåndtering** på skrivervalgmenyen.

5 Velg en siderekkefølge på menyen for papirhåndtering eller menyen for siderekkefølge:

- Hvis du vil skrive ut den siste siden først, merker du av for **Snu siderekkefølge** eller **Omvendt**.
- Hvis du vil skrive ut den første siden først, må du oppheve valget av **Snu siderekkefølge** eller **Omvendt**.

6 Klikk på **Skriv ut**.

Skrive ut flere sider på ett ark

Windows

1 Åpne et dokument og velg **Fil > Skriv ut**.

2 Klikk på **Egenskaper, Innstillinger, Alternativer** eller **Oppsett**.

3 Gå til:

Kategorien **Avansert** > listen Layout > velg **Sider pr. ark**

4 Velg det antallet sider du vil skrive ut på hvert ark.

5 Juster de andre innstillingene slik du ønsker.

6 Klikk på **OK** for å lukke eventuelle åpne dialogbokser.

7 Klikk på **OK** eller **Skriv ut**.

Macintosh

1 Åpne et dokument og velg **Arkiv > Sideoppsett**.

2 Velg skriver, papirstørrelse og retning i dialogboksen Utskriftsformat.

3 Klikk på **OK**.

4 Velg **Arkiv > Skriv ut**.

5 Velg skriveren på skrivermenyen.

- 6 Velg **Layout** på skrivervalgmenyen.
- 7 Velg det antallet sider du vil skrive ut på ett ark, på menyen Sider pr. ark.
- 8 Juster de andre innstillingene slik du ønsker.
- 9 Klikk på **Skriv ut**.

Skrive ut dokumenter fra et minnekort eller en flash-enhet (Windows)

Slik kan du aktivere filutskriftsfunksjonen:

- Skriveren må være koblet til en datamaskin med en USB-kabel eller via et nettverk.
- Skriveren og datamaskinen må være på.
- Minnekortet eller flash-enheten må inneholde dokumentfiler som støttes av skriveren. Du kan finne mer informasjon under Minnekort og filtyper som støttes på side 36.
- Det må være installert programmer som støtter filformatene, på datamaskinen.

1 Sett inn et minnekort eller en flash-enhet.



Når skriveren registrerer minneenheten, vises meldingen **Memory Card Detected** (minnekort registrert) eller **Storage Device Detected** (lagringsenhet registrert) i vinduet på kontrollpanelet.

2 Hvis minneenheten bare inneholder dokumentfiler, aktiveres utskriftsmodus automatisk.



Hvis minneenheten inneholder både dokument- og bildefiler, må du trykke på  for å velge **Documents** (dokumenter).

3 Velg og skriv ut dokumentet:

Hvis skriveren bruker en USB-tilkobling

- a Trykk på pilknappene for å velge navnet på dokumentet du vil skrive ut eller mappen der dokumentet er lagret.
- b Trykk på , og trykk deretter på  for å skrive ut dokumentet.

Hvis skriveren bruker en trådløs tilkobling (bare enkelte modeller)

- a Trykk på pilknappene for å velge dokumentet du vil skrive ut.
- b Trykk på , og vent til skriveren kobler seg til nettverksdatamaskinen eller er ferdig med å søke etter tilgjengelige datamaskiner i nettverket.
- c Når du blir bedt om det, må du trykke på pilknappene for å velge navnet på nettverksdatamaskinen. Trykk deretter på  for å starte utskriften.

Merk:

- Du må kanskje angi en PIN-kode hvis datamaskinen krever det. Angi PIN-koden ved hjelp av tastaturet.
- Hvis du vil tilordne et datamaskinnavn og en PIN-kode til datamaskinen, må du se i hjelpen til skriverprogramvaren.

Skrive ut spesialdokumenter

Skrive ut på konvolutter

Windows

- 1 Åpne et dokument og velg **Fil > Skriv ut**.
- 2 Klikk på **Egenskaper, Innstillinger, Alternativer** eller **Oppsett**.
- 3 Gå til:
Kategorien **Utskriftsoppsett** > listen Papirtype > velg **Vanlig papir**
- 4 Gå til:
Listen Papirstørrelse > velg riktig konvoluttstørrelse
Hvis du ikke finner en størrelse som stemmer med størrelsen på konvolutten, må du angi en tilpasset størrelse.
- 5 Velg en utskriftsretning.
- 6 Klikk på **OK** for å lukke eventuelle åpne dialogbokser.
- 7 Klikk på **OK** eller **Skriv ut**.

Macintosh

- 1 Åpne et dokument og velg **Arkiv > Sideoppsett**.
- 2 Velg skriveren på menyen Format for.
- 3 Velg riktig konvoluttstørrelse på menyen Papirstørrelse.
Hvis du ikke finner en størrelse som stemmer med størrelsen på konvolutten, må du angi en tilpasset størrelse.
- 4 Velg en retning, og klikk deretter på **OK**.
- 5 Velg **Arkiv > Skriv ut**.
- 6 Velg skriveren på skrivermenyen.
- 7 Klikk på **Skriv ut**.

Merk:

- De fleste konvolutter bruker liggende retning.
- Kontroller at du har valgt samme utskriftsretning i programmet.

Skrive ut på etiketter

Windows

- 1 Åpne et dokument og velg **Fil > Skriv ut**.
- 2 Klikk på **Egenskaper, Innstillinger, Alternativer** eller **Oppsett**.

3 Gå til:

Kategorien **Utskriftsoppsett** > listen Papirtype > velg riktig papirtype

4 Gå til:

Listen Papirstørrelse > velg riktig papirstørrelse

Hvis du ikke finner en papirstørrelse som stemmer med størrelsen på etikettarket, må du angi en tilpasset størrelse.

5 Klikk på **OK** for å lukke eventuelle åpne dialogbokser.

6 Klikk på **OK** eller **Skriv ut**.

Macintosh

1 Åpne et dokument og velg **Arkiv** > **Sideoppsett**.

2 Velg skriveren på menyen Format for.

3 Velg den riktige papirstørrelsen på menyen Papirstørrelse.

Hvis du ikke finner en papirstørrelse som stemmer med størrelsen på etikettarket, må du angi en tilpasset størrelse.

4 Velg en retning, og klikk deretter på **OK**.

5 Velg **Arkiv** > **Skriv ut**.

6 Velg skriveren på skrivermenyen.

7 Velg **Utskriftsinnstillinger** eller **Kvalitet og materiale** på skrivervalgmenyen.

8 Velg **Kartong** på menyen Papirtype.

9 Velg en annen utskriftskvalitet enn Hurtigutskrift eller Kladd på menyen Utskriftskvalitet.

10 Klikk på **Skriv ut**.

Tips om ilegging av etikettark

- Øvre kant av etikettene skal trekkes først inn i skriveren.
- Det skal være minst 1 mm klaring fra kanten av papiret til etikettene.
- Kontroller at papirskinnene ligger inntil kantene på etikettarket.
- Bruk komplette etikettark. Hvis du legger i ark med manglende etiketter, kan det føre til at andre etiketter løsner under utskriften, slik at det oppstår papirstopp.

Skrive ut på papir med tilpasset størrelse

Windows

1 Åpne et dokument og velg **Fil** > **Skriv ut**.

2 Klikk på **Egenskaper**, **Innstillinger**, **Alternativer** eller **Oppsett**.

3 Gå til:

Kategorien **Utskriftsoppsett** > listen Papirstørrelse > velg **Tilpasset størrelse**

4 Tilpass innstillingene og klikk på **OK**.

5 Klikk på **OK** for å lukke eventuelle åpne dialogbokser.

6 Klikk på **OK** eller **Skriv ut**.

Macintosh

1 Åpne et dokument og velg **Arkiv > Sideoppsett**.

2 Velg skriveren på menyen Format for.

3 Velg **Håndter tilpassede størrelser** på menyen Papirstørrelse.

4 Tilpass innstillingene og klikk på **OK**.

5 Åpne menyen Papirstørrelse, og velg navnet på den tilpassede størrelsen du definerte. Klikk deretter på **OK**.

6 Velg **Arkiv > Skriv ut**.

7 Velg skriveren på skrivermenyen.

8 Klikk på **Skriv ut**.

Arbeide med fotografier

Bruke et minnekort eller en flash-enhet med skriveren

Minnekort og flash-enheter er lagringsenheter som ofte brukes med kameraer og datamaskiner. Du kan ta ut minnekortet fra kameraet eller flash-enheten fra datamaskinen, og sette kortet eller enheten direkte inn i skriveren.

1 Sett inn et minnekort i minnekortsporet eller en flash-enhet i USB-porten.

Sette inn et minnekort

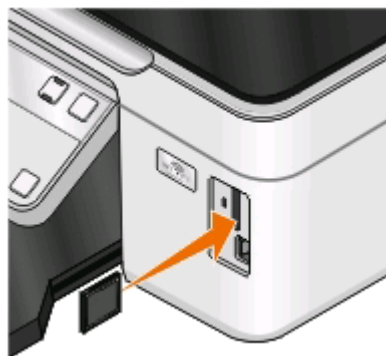

Merk:

- Sett inn kortet med navneetiketten mot høyre.
- Hvis kortet er merket med en pil, må du passe på at pilen peker mot skriveren.
- Du må eventuelt sette minnekortet inn i adapteren som fulgte med kortet.
- Kontroller at minnekortet støttes av skriveren. Du kan finne mer informasjon under Minnekort og filtyper som støttes på side 36.

Sette inn en flash-enhet

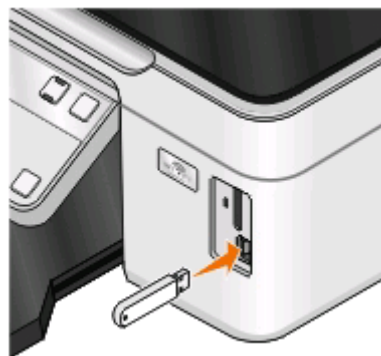

Merk:

- Flash-enheten skal settes inn i den samme porten som brukes for en PictBridge-kamerakabel.
- Det kan hende at du trenger en adapter hvis flash-enheten ikke passer i porten.



Advarsel – mulig skade: Ikke ta på kabler, nettverkskort, kontakter, minneenheten eller de viste områdene på skriveren under utskrift, lesing fra eller skrivning til minneenheten. Det kan føre til at data går tapt.

2 Meldingen **Memory Card Detected** (minnekort registrert) eller **Storage Device Detected** (lagringsenhet registrert) vises i vinduet.



Merk:

- Hvis skriveren ikke gjenkjenner minneenheten, må du ta den ut og sette den inn igjen.
- Hvis du setter inn en flash-enhet eller kobler til et digitalt kamera i masselagringsmodus i USB-porten mens det står et minnekort i kortsporet, vises det en melding der du blir bedt å om velge hvilken minneenhet du vil bruke.

Minnekort og filtyper som støttes

Minnekort	Filtype
<ul style="list-style-type: none">• Secure Digital (SD)• Secure Digital, høy kapasitet (SDHC)• Micro Secure Digital (med adapter) (Micro SD)• Mini Secure Digital (med adapter) (Mini SD)• MultiMedia-kort (MMC)• MultiMedia-kort, begrenset kapasitet (med adapter) (RS-MMC)• MultiMedia-kort, mobil (med adapter) (MMCmobile)• Memory Stick• Memory Stick PRO• Memory Stick Duo (med adapter)• Memory Stick PRO Duo (med adapter)• xD-Picture Card• xD-Picture Card (Type H)• xD-Picture Card (Type M)	<p>Dokumenter:</p> <ul style="list-style-type: none">• .DOC (Microsoft Word)• .XLS (Microsoft Excel)• .PPT (Microsoft PowerPoint)• .PDF (Adobe Portable Document Format)• .RTF (Rich Text Format)• .DOCX (Microsoft Word Open Document Format)• .XLSX (Microsoft Excel Open Document Format)• .PPTX (Microsoft PowerPoint Open Document Format)• .WPD (WordPerfect) <p>Bilder:</p> <ul style="list-style-type: none">• JPEG• TIFF

Skrive ut fotografier ved å bruke kontrollpanelet

- 1** Legg i fotopapir.
- 2** Trykk på  på kontrollpanelet.
- 3** Sett inn et minnekort eller en flash-enhet eller koble til et digitalt kamera satt til masselagringsmodus. Hvis både dokument- og bildefiler er lagret på minneenheten, må du trykke på pilknappene for å velge **Photos** (fotografier). Trykk deretter på .

4 Trykk på pilknappene for å bla til **Easy Photo** (enkelt foto) eller **Print Photos** (skriv ut fotografier), og trykk deretter på .



Merk:

- Velg **Easy Photo** (enkelt foto) hvis du vil skrive ut fotografiene raskt.
- Velg **Print Photos** (skriv ut fotografier) hvis du vil tilpasse fotografiene før de skrives ut.

5 Trykk på pilknappene for å velge et alternativ, og trykk deretter på .

Merk: Du kan velge å skrive ut de nyeste fotografiene, alle fotografiene, fotografier som er tatt innenfor bestemte datoer, valgte fotografier eller forhåndsvalgte fotografier fra et digitalt kamera ved å bruke DPOF (Digital Print Order Format). DPOF-alternativet vises bare hvis det finnes en gyldig DPOF-fil på minneenheten.

6 Juster utskriftsinnstillingene:

- Hvis menyen **Easy Photo** (enkelt foto) vises, må du bruke pilknappene til å velge papir- og fotostørrelse. Trykk på  for hvert valg.
- Hvis menyen **Print Photos** (skriv ut fotografier) vises, må du bruke pilknappene til å velge foto- og papirstørrelse, papirtype, fotoeffekter og kvalitet, og til å justere lysstyrken og fargeeffektene på fotografiene. Trykk på  for hvert valg.

7 Trykk på knappen for farge eller knappen for sort/hvitt for å velge farge- eller sort/hvitt-utskrift.

Når du velger å lage en fargekopi eller en sort/hvitt-kopi, lyser lampen nærmest det du har valgt.

8 Trykk på .

Merk: De beste resultatene får du hvis du lar utskriftene tørke i minst 24 timer før de håndteres.

Skrive ut fotografier fra en minneenhet ved å bruke programvaren

1 Legg i fotopapir med den glansede siden eller utskriftssiden vendt opp. (Hvis du ikke er sikker på hvilken side som er utskriftssiden, kan du lese instruksjonene som fulgte med papiret.)

2 Trykk på  på kontrollpanelet.

3 Sett inn et minnekort eller en flash-enhet eller koble til et digitalt kamera satt til masselagringsmodus.

Hvis minneenheten inneholder både dokument- og bildefiler, må du trykke på  for å velge **Photos** (fotografier).

4 Overfør eller skriv ut fotografiene:

Hvis skriveren bruker en USB-tilkobling

- Når du setter inn minneenheten, startes Fast Pics automatisk. Følg instruksjonene på skjermen for å overføre fotografiene til datamaskinen eller for å skrive dem ut.

Hvis skriveren bruker en trådløs tilkobling (bare enkelte modeller)

a Trykk på pilknappene for å bla til **Select Computer** (velg datamaskin), og trykk deretter på .

b Trykk på pilknappene for å velge nettverksdatamaskinen der du vil lagre fotografiene. Trykk deretter på .

c Overfør eller skriv ut fotografiene:

- Når du setter inn minneenheten, startes Fast Pics automatisk. Følg instruksjonene på skjermen for å overføre fotografiene til datamaskinen eller for å skrive dem ut.

Skrive ut fotografier fra et PictBridge-kompatibelt digitalt kamera

PictBridge er en teknologi som er tilgjengelig på mange digitale kameraer og som gjør at du kan skrive ut direkte fra kameraet uten å bruke en datamaskin.

1 Koble den ene enden av USB-kabelen til kameraet.

Merk: Bruk kun den USB-kabelen som fulgte med kameraet.

2 Sett den andre enden av kabelen i PictBridge-porten foran på skriveren.



Merk:

- Kontroller at det PictBridge-kompatible digitale kameraet er satt i riktig USB-modus. Hvis feil USB-modus er valgt på kameraet, blir kameraet registrert som en flash-enhet. Det kan også vises en feilmelding i vinduet på kontrollpanelet til skriveren. Hvis du ønsker mer informasjon, kan du se i dokumentasjonen til kameraet.
- Skriveren kan bare lese fra én minneenhet om gangen.



Advarsel – mulig skade: Ikke ta på USB-kabelen, nettverkskort, kontakter, minneenheten eller de viste områdene på skriveren under utskrift, lesing fra eller skrivning til minneenheten. Det kan føre til at data går tapt.

3 Hvis tilkoblingen lykkes, vises følgende melding i vinduet på kontrollpanelet: **PictBridge Camera detected. Press OK to change settings** (PictBridge-kamera er registrert. Trykk på OK for å endre innstillingene.)







4 Trykk på **OK** for å vise PictBridge-menyen.

5 Trykk på pilknappene for å velge papirstørrelse, papirtype, fotostørrelse og layout for fotografiene du vil skrive ut. Trykk på **OK** for hvert valg.

6 Se dokumentasjonen til kameraet før du begynner å skrive ut.

Merk: Hvis du kobler til kameraet mens skriveren utfører en annen jobb, må du vente til jobben er fullført før du kan skrive ut fra kameraet.



Skrive ut fotografier fra en minneenhet ved å bruke et korrekturark

- 1 Legg i vanlig papir i A4- eller Letter-format.
- 2 Trykk på  på kontrollpanelet.
- 3 Sett inn et minnekort eller en flash-enhet.
Hvis både dokument- og bildefiler er lagret på minneenheten, må du trykke på pilknappene for å velge **Photos** (fotografier). Trykk deretter på .
- 4 Trykk på pilknappene for å bla til **Proof Sheet** (korrekturark), og trykk deretter på .
- 5 Trykk på pilknappene for å velge et alternativ for utskrift av korrekturarket.
Du kan skrive ut et korrekturark
 - for alle fotografiene på minneenheten
 - for de 20 nyeste fotografiene (hvis det er mer enn 20 fotografier på minneenheten)
 - basert på dato (hvis fotografiene på kortet er tatt på forskjellige datoer). Hvis du velger dette alternativet, velger du datoen.
- 6 Trykk på .
Korrekturarket skrives ut.
- 7 Følg instruksjonene på korrekturarket for å velge hvilke fotografier som skal skrives ut, antall kopier, om røde øyne skal reduseres, sidelayout, utskriftsvalg og papirstørrelse.
Merk: Når du skal velge alternativer, må du passe på at du fyller ut sirklene helt.
- 8 Når **Scan Proof Sheet** (skann korrekturark) vises, trykker du på . Legg korrekturarket med forsiden ned på skannerens glassplate.
Merk: Hvis **Scan Proof Sheet** (skann korrekturark) ikke vises, må du trykke på pilknappene til det vises.
- 9 Trykk på .
Skriveren skanner korrekturarket.
- 10 Legg i fotopapir med den glansede siden eller utskriftssiden vendt opp. (Hvis du ikke er sikker på hvilken side som er utskriftssiden, kan du lese instruksjonene som fulgte med papiret.)
Merk: Pass på at papirstørrelsen stemmer overens med den størrelsen du valgte på korrekturarket.
- 11 Trykk på knappen for farge eller knappen for sort/hvitt for å velge farge- eller sort/hvitt-utskrift.
Når du velger å lage en fargekopi eller en sort/hvitt-kopi, lyser lampen nærmest det du har valgt.
- 12 Trykk på  for å skrive ut fotografiene.
Merk: De beste resultatene får du hvis du lar utskriftene tørke i minst 24 timer før de håndteres.

Skrive ut fotografier fra et digitalt kamera med DPOF

Hvis du har et kamera som støtter DPOF (Digital Print Order Format), kan du velge hvilke fotografier som skal skrives ut, antall eksemplarer og utskriftsinnstillinger mens minnekortet står i kameraet. Skriveren gjenkjenner disse innstillingene når du setter inn minnekortet eller kobler kameraet til skriveren.

Merk: Hvis du anga en fotostørrelse da minnekortet stod i kameraet, må du kontrollere at størrelsen på papiret som legges i skriveren, ikke er mindre enn størrelsen du anga i DPOF-utvalget.

- 1 Legg i fotopapir med den glansede siden eller utskriftssiden vendt opp. (Hvis du ikke er sikker på hvilken side som er utskriftssiden, kan du lese instruksjonene som fulgte med papiret.)
- 2 Trykk på  på kontrollpanelet.
- 3 Sett inn et minnekort.
Memory Card Detected (minnekort registrert) vises i vinduet på kontrollpanelet.
- 4 Trykk på pilknappene for å bla til **Print Photos** (skriv ut fotografier), og trykk deretter på .
- 5 Trykk på pilknappene for å bla til **Print DPOF** (skriv ut DPOF), og trykk deretter på  for å skrive ut fotografiene.

Merk: Dette alternativet vises bare hvis det blir registrert en DPOF-fil på minnekortet.

Merk: De beste resultatene får du hvis du lar utskriftene tørke i minst 24 timer før de håndteres.

Skrive ut fra en Bluetooth-kompatibel enhet

- Skriveren er kompatibel med Bluetooth Specification 2.0. Den støtter følgende profiler: OPP (Object Push Profile) og SPP (Serial Port Profile). Kontakt produsentene av Bluetooth-kompatible enheter (mobiltelefon eller PDA) for informasjon om kompatibilitet og interoperabilitet. Vi anbefaler at du bruker den nyeste fastvaren på Bluetooth-kompatible enheter.
- Hvis du skal skrive ut Microsoft-dokumenter fra Windows Mobile-enheter eller Pocket PC PDAer, trenger du programvare og drivere fra tredjepart. Hvis du ønsker mer informasjon om nødvendig programvare, kan du se i dokumentasjonen til enheten.

Konfigurere forbindelse mellom skriveren og en Bluetooth-kompatibel enhet

Merk: Skriveren støtter ikke utskrift av filer fra datamaskinen med en Bluetooth-tilkobling.

Du må konfigurere en forbindelse mellom den Bluetooth-kompatible enheten og skriveren første gang du skal sende en utskriftsjobb fra Bluetooth-enheten. Du må utføre konfigureringen på nytt i følgende situasjoner:

- Du tilbakestiller skriveren til standardinnstillingene.
- Du endrer Bluetooth-sikkerhetsnivået eller -passordet.

- Den Bluetooth-kompatible enheten du bruker, krever at det konfigureres en Bluetooth-tilkobling for hver utskriftsjobb. Hvis du ønsker hjelp, kan du se i dokumentasjonen til Bluetooth-enheten.
- Navnet på Bluetooth-enheten du bruker, blir slettet automatisk fra listen over Bluetooth-enheter.

Hvis sikkerhetsnivået for Bluetooth er satt til høyt, lagrer skriveren en liste med opptil 8 Bluetooth-enheter som har konfigurert en forbindelse med skriveren. Hvis skriveren registrerer mer enn 8 enheter, blir den enheten som det er lengst siden ble brukt, fjernet fra listen. Du må konfigurere forbindelsen på nytt for enheten som blir slettet fra listen, før enheten kan sende utskriftsjobber til skriveren igjen.

Merk: Du må konfigurere forbindelse for hver Bluetooth-enhet som skal sende utskriftsjobber til skriveren.





Slik kan du konfigurere forbindelse mellom skriveren og en Bluetooth-kompatibel enhet:

- 1 Sett inn en USB Bluetooth-adapter i USB-porten foran på skriveren.



Bluetooth Dongle Connected (Bluetooth-dongle koblet til) vises i vinduet på kontrollpanelet.

Merk: Bluetooth-adapter må kjøpes separat.

- 2 Trykk på  på kontrollpanelet.
 - 3 Trykk på pilknappene for å bla til **Bluetooth Setup** (Bluetooth-oppsett), og trykk deretter på .
 - 4 Trykk på pilknappene for å bla til **Discovery** (søk), og trykk deretter på .
 - 5 Kontroller at **On** (på) er valgt for **Discovery** (søk). Trykk eventuelt på pilknappene for å bla til **On** (på), og trykk deretter på .
- Skriveren er nå klar til å godta tilkobling fra en Bluetooth-kompatibel enhet.
- 6 Konfigurer den Bluetooth-kompatible enheten for å konfigurere forbindelse til skriveren. Hvis du ønsker hjelp, kan du se i dokumentasjonen til Bluetooth-enheten.

Merk: Hvis sikkerhetsnivået for Bluetooth på skriveren er satt til høyt, må du angi et passord.





Angi sikkerhetsnivå for Bluetooth

- 1 Koble en Bluetooth USB-adapter til USB-porten.



Bluetooth Dongle Connected (Bluetooth-dongle koblet til) vises i vinduet på kontrollpanelet.

Merk: Bluetooth-adapter må kjøpes separat.

- 2 Trykk på  på kontrollpanelet.
- 3 Trykk på pilknappene for å bla til **Bluetooth Setup** (Bluetooth-oppsett), og trykk deretter på .
- 4 Trykk på pilknappene for å bla til **Security Level** (sikkerhetsnivå), og trykk deretter på .
- 5 Trykk på pilknappene for å velge ønsket sikkerhetsnivå, og trykk deretter på 
 - Velg **Low** (lavt) hvis du vil tillate tilkobling av Bluetooth-enheter slik at de kan sende utskriftsjobber til skriveren uten at brukerne må angi et passord.
 - Velg **High** (høyt) hvis du vil at brukerne skal angi et firesifret passord på Bluetooth-enheten før de kan koble seg til skriveren og sende utskriftsjobber til den.
- 6 Menyen for Bluetooth-passord vises i vinduet på kontrollpanelet hvis du valgte sikkerhetsnivået **High** (høyt). Bruk piltastene til å angi passordet (fire sifre). Trykk på  for hvert tall.

Skrive ut fra en Bluetooth-kompatibel enhet

Merk: Skriveren støtter ikke utskrift av filer fra datamaskinen med en Bluetooth-tilkobling.

- 1 Koble en USB Bluetooth-adapter til USB-porten.



Bluetooth Dongle Connected (Bluetooth-dongle koblet til) vises i vinduet på kontrollpanelet.

Advarsel – mulig skade: Ikke ta på kabler, nettverkskort, kontakter, USB Bluetooth-adapteren eller de viste områdene på skriveren under utskrift, lesing fra eller skriving til enheten. Det kan føre til at data går tapt.

Merk:

- Bluetooth-adapter må kjøpes separat.
- Når du setter inn en USB Bluetooth-adapter, aktiveres Bluetooth-modus automatisk.

2 Kontroller at skriveren er konfigurert for å godta Bluetooth-tilkoblinger. Du kan finne mer informasjon under Konfigurere forbindelse mellom skriveren og en Bluetooth-kompatibel enhet på side 40.

3 Konfigurer Bluetooth-enheten for utskrift på skriveren. Hvis du ønsker hjelp, kan du se i dokumentasjonen til Bluetooth-enheten.

4 Se dokumentasjonen til Bluetooth-enheten før du begynner å skrive ut.

Merk: Hvis sikkerhetsnivået for Bluetooth på skriveren er satt til høyt, må du angi et passord.

Skrive ut på begge sider av papiret

Skrive ut på begge sider av papiret automatisk

Tosidigenheten (bare tilgjengelig på enkelte modeller) støtter papir i A4- og Letter-format. Hvis du har en modell uten en tosidigenhet, eller hvis du skal skrive ut tosidige dokumenter på andre papirstørrelser, må du se instruksjonene for manuell tosidig utskrift.

Windows

1 Åpne et dokument og velg **Fil > Skriv ut**.

2 Klikk på **Egenskaper, Innstillinger, Alternativer** eller **Oppsett**.

3 Gå til:

Kategorien **Avansert** > området 2-sidig utskrift > velg **På**

Merk: Velg **Bruk skriverinnstillinger** hvis du vil bruke innstillingene som er definert for skriveren.

4 Velg **Vend, langside** eller **Vend, kortside**. Den vanligste innstillingen er Vend, langside.

5 Klikk på **OK** for å lukke eventuelle åpne dialogbokser.

6 Klikk på **OK** eller **Skriv ut**.

Velg følgende for å gå tilbake til enkltsidig utskrift:

Kategorien **Avansert** > området 2-sidig utskrift > velg **Av**

Macintosh

1 Åpne et dokument og velg **Arkiv > Sideoppsett**.

2 Velg skriver, papirstørrelse og retning i dialogboksen Utskriftsformat.

3 Klikk på **OK**.

4 Velg **Arkiv > Skriv ut**.

5 Velg skriveren på skrivermenyen.

6 Velg **Utskriftsinnstillinger** eller **Kvalitet og materiale** på skrivervalgmenyen.

7 Velg **Vanlig papir** på menyen Papirtype.

8 Velg **Layout** på skrivervalgmenyen.

9 Velg **Langsideinnbinding** eller **Kortsideinnbinding** på menyen Tosidig utskrift.

- Ved Langsideinnbinding kan sidene bindes inn langs langsiden (venstre side for stående retning, toppkant for liggende sideretning).

Stående



Liggende



- Ved Kortsideinnbinding kan sidene bindes inn langs kortsiden (toppkant for stående sideretning, venstre side for liggende retning).

Stående



Liggende



10 Klikk på **Skriv ut**.

Skrive ut på begge sider av papiret manuelt

Windows

1 Åpne et dokument og velg **Fil > Skriv ut**.

2 Klikk på **Egenskaper, Innstillinger, Alternativer** eller **Oppsett**.

3 Gå til:

Kategorien **Avansert** > området 2-sidig utskrift > velg **Manuell**

Merk: Valget Skriv ut instruksjonsside for hjelp til å legge i papiret på nytt er automatisk aktivert.

4 Klikk på **OK**. Oddetalssidene og instruksjonsarket skrives ut.

5 Følg instruksjonene. Snu papirbunken og legg i papiret igjen for å fullføre utskriftsjobben.

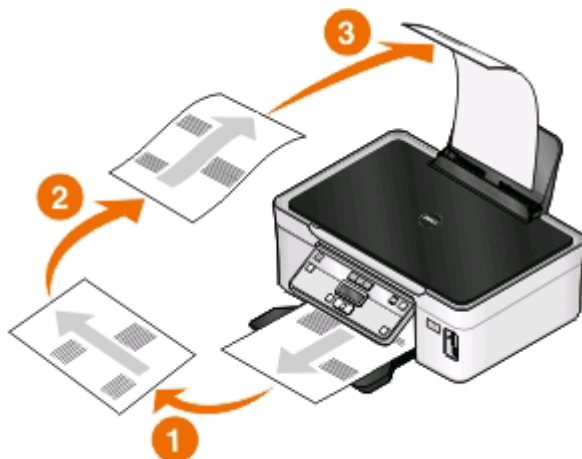

Velg følgende for å gå tilbake til enkeltsidig utskrift:

Kategorien **Avansert** > området 2-sidig utskrift > velg **Av**

Macintosh

- 1 Åpne et dokument og velg **Arkiv > Sideoppsett**.
- 2 Velg skriver, papirstørrelse og retning i dialogboksen Utskriftsformat.
- 3 Klikk på **OK**.
- 4 Velg **Arkiv > Skriv ut**.
- 5 Velg skriveren på skrivermenyen.
- 6 Velg **Papirhåndtering** på skrivervalgmenyen.
- 7 Velg å skrive ut oddetalssidene.
- 8 Klikk på **Skriv ut**.
- 9 Snu papiret og legg det inn i skriveren igjen.

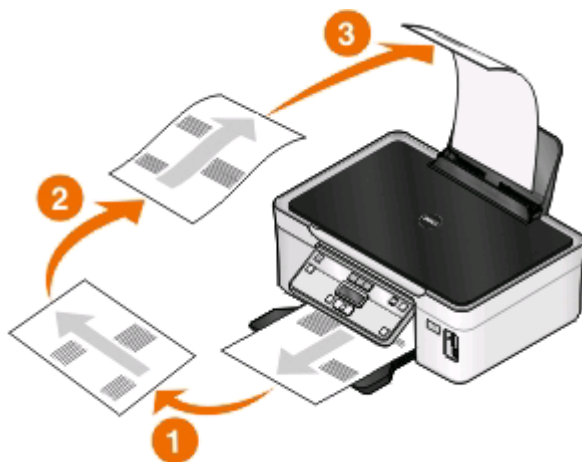

10 Gjenta trinn 4 til 6.

11 Velg å skrive ut partallssidene.

12 Klikk på **Skriv ut**.

Håndtere utskriftsjobber

Angi skriveren som standardskriver

Skriveren skal velges automatisk fra utskriftsdialogboksen når du sender en utskriftsjobb. Hvis du må velge skriveren manuelt, er den ikke angitt som standardskriver.

Slik kan du angi skriveren som standardskriver:

Windows

- 1 Klikk på  eller **Start** og velg **Kjør**.
- 2 Skriv `control printers` i tekstboksen Start søk eller Åpne.
- 3 Trykk på **Enter** eller klikk på **OK**.
Skrivermappen åpnes.
- 4 Høyreklikk på skriveren og velg **Angi som standardskriver**.

Macintosh

- 1 Velg **Systemvalg** på Apple-menyen.
- 2 Klikk på **Utskrift og faks**.
- 3 Velg skriveren på menyen Standardskriver, eller merk skriveren og klikk på **Bruk som standard**, avhengig av operativsystemet.

Bytte utskriftsmodus

Du kan spare blekk ved å bytte utskriftsmodus for alle utskriftsjobber til kladd eller hurtigutskrift. I denne modusen bruker skriveren mindre blekk, og modusen er ideell for utskrift av dokumenter som bare inneholder tekst. Hvis du skal skrive ut fotografier eller andre dokumenter med høy kvalitet, kan du velge en annen modus i utskriftsdialogboksen før du sender utskriftsjobben.

Slik endrer du standard utskriftsmodus:

Windows

- 1 Klikk på  eller **Start** og velg **Kjør**.
- 2 Skriv `control printers` i tekstboksen Start søk eller Åpne.
- 3 Trykk på **Enter** eller klikk på **OK**.
Skrivermappen åpnes.
- 4 Høyreklikk på skriveren, og klikk deretter på **Utskriftsinnstillinger**.
- 5 Velg **Hurtigutskrift** som utskriftsmodus.

Macintosh

- 1 Åpne et dokument og velg **Arkiv > Skriv ut**.
- 2 Velg skriveren på skrivermenyen.
- 3 Velg **Utskriftsinnstillinger** eller **Kvalitet og materiale** på skrivervalgmenyen, avhengig av operativsystemet.
- 4 Velg **Kladd** eller **Hurtigutskrift** på menyen Utskriftskvalitet.
- 5 Velg **Arkiver som** på menyen Forhåndsinnstillinger, og angi et navn for innstillingen.
Du må velge dette navnet på menyen Forhåndsinnstillinger for hver utskriftsjobb.

Bytte utskriftsmodus for en enkelt utskriftsjobb

Windows

- 1 Åpne et dokument og velg **Fil > Skriv ut**.
- 2 Klikk på **Egenskaper, Innstillinger, Alternativer** eller **Oppsett**.
- 3 Velg **Automatisk, Hurtigutskrift, Normal** eller **Best**.

Merk: Hvis du skriver ut i kladdemodus eller hurtigutskriftsmodus, bruker skriveren mindre blekk, og modusene er ideelle for utskrift av dokumenter som bare inneholder tekst.

Macintosh

- 1 Åpne et dokument og velg **Arkiv > Skriv ut**.
- 2 Velg skriveren på skrivermenyen.
- 3 Velg **Utskriftsinnstillinger** eller **Kvalitet og materiale** på skrivervalgmenyen, avhengig av operativsystemet.
- 4 Velg **Automatisk, Kladd** eller **Hurtigutskrift, Normal, Foto** eller **Best** på menyen Utskriftskvalitet.

Merk: Hvis du skriver ut i hurtigutskriftsmodus, bruker skriveren mindre blekk, og modusen er ideell for utskrift av dokumenter som bare inneholder tekst.

Stanse utskriftsjobber midlertidig

Windows

- 1 Klikk på  eller **Start** og velg **Kjør**.
- 2 Skriv `control printers` i tekstboksen Start søk eller Åpne.
- 3 Trykk på **Enter** eller klikk på **OK**.
Skrivermappen åpnes.
- 4 Høyreklikk på skriveren, og velg deretter **Åpne** eller **Se hva som skrives ut**.
- 5 Stans utskriftsjobben midlertidig:
 - Hvis du vil stanse én bestemt jobb, må du høyreklikke på dokumentnavnet og velge **Pause**.
 - Hvis du vil stanse alle utskriftsjobber i køen, må du klikke på **Skriver** og deretter velge **Stans utskrift midlertidig**.

Macintosh

- 1 Klikk på skriverikonet i Dock.
Utskriftskøen vises.
- 2 Stans utskriftsjobben midlertidig:
 - Hvis du vil stanse én bestemt jobb midlertidig, må du merke jobben og klikke på **Stopp midlertidig**.
 - Hvis du vil stanse alle utskriftsjobbene i køen, må du klikke på **Pause** eller **Stopp jobber**, avhengig av hvilket operativsystem du bruker.

Fortsette utskriftsjobber

Windows

- 1 Klikk på  eller **Start** og velg **Kjør**.
- 2 Skriv `control printers` i tekstboksen Start søk eller Åpne.
- 3 Trykk på **Enter** eller klikk på **OK**.
Skrivermappen åpnes.
- 4 Høyreklikk på skriveren, og velg deretter **Åpne** eller **Se hva som skrives ut**.
- 5 Fortsett utskriftsjobben:
 - Hvis du vil fortsette én bestemt jobb, må du høyreklikke på den og velge **Fortsett** eller **Start på nytt**.
 - Hvis du vil fortsette alle utskriftsjobber i køen, må du klikke på **Skriver** og oppheve valget av Stans utskrift midlertidig.

Macintosh

- 1 Velg **Systemvalg** på Apple-menyen.
- 2 Klikk på **Utskrift og faks**.
- 3 Velg skriveren på skriverlisten eller skrivermenyen.
- 4 Klikk på **Åpne utskriftskø** eller **Konfigurer skriver**, avhengig av hvilket operativsystem du bruker.
Utskriftskøen vises.
- 5 Fortsett utskriftsjobben:
 - Hvis du vil fortsette én bestemt jobb, må du merke jobben og klikke på **Fortsett**.
 - Hvis du vil fortsette alle utskriftsjobber i køen, må du klikke på **Fortsett** eller **Start jobber**.

Avbryte utskriftsjobber

Trykk på  for å avbryte en utskriftsjobb ved å bruke kontrollpanelet. Slik kan du avbryte en utskriftsjobb ved å bruke datamaskinen:

Windows

- 1 Klikk på  eller **Start** og velg **Kjør**.
- 2 Skriv `control printers` i tekstboksen Start søk eller Åpne.

3 Trykk på **Enter** eller klikk på **OK**.

Skrivermappen åpnes.

4 Høyreklikk på skriveren, og velg deretter **Åpne** eller **Se hva som skrives ut**.

5 Avbryt utskriftsjobben:

- Hvis du vil avbryte én bestemt jobb, må du høyreklikke på dokumentnavnet og velge **Avbryt**.
- Hvis du vil avbryte alle utskriftsjobber i køen, må du velge **Skriver > Avbryt alle dokumenter**.

Macintosh

1 Klikk på skriverikonet i Dock.

2 Velg jobben du vil avbryte, i skriverkøen, og klikk deretter på **Slett**.



Kopiering

Automatisk dokumentmater	Skannerens glassplate
<p>Bruk den automatiske dokumentmateren for dokumenter på flere sider.</p> <p>Merk: Automatisk dokumentmater er bare tilgjengelig på enkelte modeller. Hvis du har en modell uten automatisk dokumentmater, må du legge originaldokumenter eller -fotografier på skannerens glassplate.</p>	 <p>Bruk skannerens glassplate for enkeltsider, små elementer (for eksempel postkort og fotografier), transparenter, fotopapir eller tynne elementer (for eksempel magasinutklipp).</p>





Tips for kopiering

- Hvis du bruker den automatiske dokumentmateren, må du justere papirskinnen etter bredden på originaldokumentet.
- Hvis du skanner fra skannerens glassplate, må du lukke skannerdekselet for å unngå mørke kanter på det skannede elementet.
- Du må *ikke* legge postkort, fotografier, små elementer, transparenter, fotopapir eller tynne elementer (for eksempel magasinutklipp) i den automatiske dokumentmateren. Slike elementer må legges på skannerens glassplate.

Ta kopier



- 1 Legg i papir.
- 2 Legg et dokument med forsiden opp i den automatiske dokumentmateren eller med forsiden ned på skannerens glassplate.
- 3 Trykk på  på kontrollpanelet.
- 4 Trykk på pilknappene for å velge antall kopier, og trykk deretter på knappen for farge eller knappen for sort/hvitt for å lage en fargekopi eller en sort/hvitt-kopi.
Når du velger å lage en fargekopi eller en sort/hvitt-kopi, lyser lampen nærmest det du har valgt.
- 5 Trykk på .

Kopiere fotografier



- 1 Legg i fotopapir.
- 2 Legg fotografiet med forsiden ned på skannerens glassplate.
- 3 Trykk på  på kontrollpanelet.
- 4 Trykk på  til **Photo Reprint** (ny utskrift av foto) vises.
- 5 Trykk på pilknappene for å bla til **Yes** (ja), og trykk deretter på .
- 6 Trykk på pilknappene for å velge ønsket fotostørrelse, og trykk deretter på .
- 7 Trykk på .

Merk: De beste resultatene får du hvis lar utskriftene tørke i minst 24 timer før de håndteres.

Forstørre eller forminske bilder

- 1 Legg i papir.
- 2 Legg originaldokumentet med forsiden ned på skannerens glassplate.
- 3 Trykk på  på kontrollpanelet.
- 4 Trykk på  til **Resize** (endre størrelse) vises.
- 5 Trykk på pilknappene til ønsket innstilling vises.



Merk:

- Hvis du velger å tilpasse størrelsen prosentvis, må du trykke på  og deretter trykke på pilknappene til ønsket prosentverdi vises. Trykk på  for å lagre innstillingen.
- Hvis du bruker funksjonen for utskrift uten kantlinje, vil skriveren forminske eller forstørre dokumentet eller fotografiet slik at det blir laget en kopi uten kantlinjer på den papirstørrelsen du har valgt. De beste resultatene for denne innstillingen får du hvis du bruker fotopapir og velger **Photo** (foto) eller lar skriveren automatisk registrere papirtypen.

- 6 Trykk på .



Merk: Når kopieringen er ferdig, må du trykke på  for å tilbakestille innstillingene til standardinnstillingene. Innstillingen settes til 100 % hvis skriveren er inaktiv i to minutter.

Justere kopieringskvaliteten

- 1 Legg i papir.
- 2 Legg et dokument med forsiden opp i den automatiske dokumentmaterialet eller med forsiden ned på skannerens glassplate.
- 3 Trykk på  på kontrollpanelet.
- 4 Trykk på  til **Quality** (kvalitet) vises.

- Trykk på pilknappene for å velge kopieringskvaliteten Automatic (automatisk), Draft (utkast), Normal eller Photo (foto).
- Trykk på .

Gjøre en kopi lysere eller mørkere

- Legg i papir.
- Legg et dokument med forsiden opp i den automatiske dokumentmateren eller med forsiden ned på skannerens glassplate.
- Trykk på  på kontrollpanelet.
- Trykk på  til **Lighter/Darker** (lysere/mørkere) vises.
- Trykk på pilknappene for å justere glidebryteren.
Merk: Trykk på venstre pilknapp for å gjøre kopien lysere og høyre pilknapp for å gjøre den mørkere.
- Trykk på .

Sortere kopier ved å bruke kontrollpanelet





Hvis du skal skrive ut flere kopier av et dokument, kan du velge å skrive ut kopiene sortert eller usortert.

Sortert



Usortert





- Legg i papir.
- Legg et dokument med forsiden opp i den automatiske dokumentmateren eller med forsiden ned på skannerens glassplate.
- Trykk på  på kontrollpanelet.
- Trykk på pilknappene for å velge antall kopier, og trykk deretter på .
- Trykk på  til **Collate** (sorter) vises.
- Trykk på pilknappene for å bla til **On** (på).
- Trykk på .

Gjenta et bilde flere ganger på én side



Du kan skrive ut den samme siden flere ganger på ett ark. Dette alternativet er nyttig hvis du vil lage for eksempel etiketter, overføringsbilder, flyveblader og brosjyrer.

- Legg i papir.
- Legg et dokument med forsiden opp i den automatiske dokumentmateren eller med forsiden ned på skannerens glassplate.

- 3 Trykk på  på kontrollpanelet.
- 4 Trykk på  til **Copies per Sheet** (kopier pr. ark) vises.
- 5 Trykk på pilknappene for å velge hvor mange ganger et bilde skal gjentas på en side: en gang, fire, ni eller 16 ganger.
- 6 Trykk på .

Kopiere flere sider på ett ark

Du kan bruke nedskaleringsfunksjonen til å kopiere flere sider på ett ark ved å skrive ut mindre versjoner av hver side. Du kan for eksempel komprimere et dokument på 20 sider til 5 ark ved å bruke nedskaleringsfunksjonen til å skrive ut 4 sider pr. ark.

- 1 Legg i papir.
- 2 Legg et dokument med forsiden opp i den automatiske dokumentmateren eller med forsiden ned på skannerens glassplate.
- 3 Trykk på  på kontrollpanelet.
- 4 Trykk på  til **Pages per Sheet** (sider pr. ark) vises.
- 5 Trykk på pilknappene for å velge antallet sider som skal skrives ut på ett ark. Du kan velge å kopiere 1 side, 2 sider eller 4 sider på ett ark.

Merk: Hvis du skal kopiere 4 sider i liggende format, må du først skanne side 3 og 4 og deretter side 1 og 2.



- 6 Trykk på .

Ta tosidige kopier

Ta tosidige kopier automatisk

Tosidigenheten (bare tilgjengelig på enkelte modeller) støtter A4- og Letter-papir. Hvis du har en modell uten en tosidigenhet, eller hvis du skal ta tosidige kopier på andre papirstørrelser, må du se instruksjonene for manuell tosidig kopiering.

Merk: Du kan ikke bruke konvolutter, kartong eller fotopapir for tosidige kopier.

- 1 Legg i papir.
- 2 Legg et dokument med forsiden opp i den automatiske dokumentmateren eller med forsiden ned på skannerens glassplate.
- 3 Trykk på  på kontrollpanelet.
- 4 Trykk på  til **2-Sided Copies** (2-sidige kopier) vises.
- 5 Velg det riktige alternativet basert på originaldokumentet:
 - Hvis du skal kopiere et enkeltsidig dokument, trykker du på pilknappene for å bla til **1 to 2** (1 til 2).
 - Hvis du skal kopiere et tosidig dokument, trykker du på pilknappene for å bla til **2 to 2** (2 til 2).

6 Trykk på  for å lagre den første siden av dokumentet i skriverminnet.

7 Følg instruksjonene i vinduet på kontrollpanelet.

Ta tosidige kopier manuelt

1 Legg i papir.

2 Legg et dokument med forsiden opp i den automatiske dokumentmateren eller med forsiden ned på skannerens glassplate.

3 Trykk på  på kontrollpanelet.

4 Trykk på pilknappene for å velge antall kopier, og trykk deretter på knappen for farge eller knappen for sort/hvitt for å lage en fargekopi eller en sort/hvitt-kopi.

Når du velger å lage en fargekopi eller en sort/hvitt-kopi, lyser lampen nærmest det du har valgt.

5 Trykk på  for å skrive ut på én side av papiret.

6 Legg i neste side av dokumentet.

- Hvis du skal kopiere et enkeltsidig dokument, må du legge den neste siden med forsiden opp i den automatiske dokumentmateren, eller med forsiden ned på skannerens glassplate.
- Hvis du skal kopiere et tosidig dokument, må du snu originaldokumentet og legge det med forsiden opp i den automatiske dokumentmateren, eller med forsiden ned på skannerens glassplate.

7 Fjern papiret fra utskuffen, og legg i papiret igjen for å skrive ut den andre siden av dokumentet.

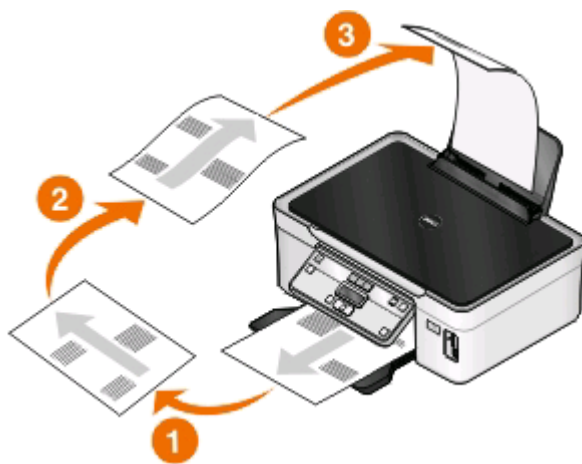

8 Trykk på .

Avbryte kopieringsjobber

Hvis du vil avbryte en kopieringsjobb, må du trykke på .

Skanningen stopper, og skriveren går tilbake til den forrige menyen.



Skanning

Automatisk dokumentmater	Skannerens glassplate
<p>Bruk den automatiske dokumentmateren for dokumenter på flere sider.</p> <p>Merk: Automatisk dokumentmater er bare tilgjengelig på enkelte modeller. Hvis du har en modell uten automatisk dokumentmater, må du legge originaldokumenter eller -fotografier på skannerens glassplate.</p>	 <p>Bruk skannerens glassplate for enkeltsider, små elementer (for eksempel postkort og fotografier), transparenter, fotopapir eller tynne elementer (for eksempel magasinutklipp).</p>

Tips for skanning

- Hvis du bruker den automatiske dokumentmateren, må du justere papirskinnen etter bredden på originaldokumentet.
- Hvis du skanner fra skannerens glassplate, må du lukke skannerdekselet for å unngå mørke kanter på det skannede elementet.
- Du må *ikke* legge postkort, fotografier, små elementer, transparenter, fotopapir eller tynne elementer (for eksempel magasinutklipp) i den automatiske dokumentmateren. Slike elementer må legges på skannerens glassplate.
- Velg PDF-format hvis du vil skanne flere sider og lagre dem som én fil.

Skanne til en lokal datamaskin eller en nettverksdatamaskin

- 1 Legg et dokument med forsiden opp i den automatiske dokumentmateren eller med forsiden ned på skannerens glassplate.
- 2 Trykk på  på kontrollpanelet.
- 3 Trykk på pilknappene for å bla til **Computer** (datamaskin) eller **Network** (nettverk), og trykk deretter på .
- 4 Trykk på pilknappene for å velge navnet på en lokal datamaskin eller en nettverksdatamaskin. Trykk deretter på .

Den lokale datamaskinen eller nettverksdatamaskinen er maskinen som skanningen sendes til. Vent til skriveren har lastet ned listen over skanneprogrammer som er tilgjengelige på den valgte datamaskinen.

Merk:

- Hvis skriveren bare er koblet til en lokal datamaskin, lastes det automatisk ned en liste over skanneprogrammer til skriveren.
- Du må kanskje angi en PIN-kode hvis datamaskinen krever det. Trykk på pilknappene for å angi PIN-koden. Trykk på  for hvert tall.
- Hvis du vil tilordne et datamaskinnavn og en PIN-kode til datamaskinen, må du se i hjelpen til skriverprogramvaren.

5 Trykk på pilknappene for å velge et program, og trykk deretter på .



6 Trykk på pilknappene for å velge oppløsning og størrelse på originalen. Trykk på  for hvert valg.

7 Trykk på  for å starte skanningen.

Skanningen er fullført når programmet du valgte i trinn 5, åpnes på måldatamaskinen, og skanningen vises i programmet som en ny fil.

Skanne til en flash-enhet eller et minnekort

Før du starter, må du kontrollere at flash-enheten eller minnekortet ikke er skrivebeskyttet.

- 1 Legg et dokument med forsiden opp i den automatiske dokumentmateren eller med forsiden ned på skannerens glassplate.
- 2 Trykk på  på kontrollpanelet.
- 3 Når **Scan to** (skann til) vises i vinduet på kontrollpanelet, setter du inn flash-enheten eller minnekortet.
- 4 Trykk på pilknappene for å bla til **USB Flash Drive** (USB flash-enhet) eller **Memory Card** (minnekort). Trykk på .
- 5 Trykk på pilknappene for å velge oppløsning, type og størrelse på originalen. Trykk på  for hvert valg.

Merk: Velg PDF-format hvis du vil skanne flere sider og lagre dem som én fil.

- 6 Trykk på  for å starte skanningen.

Skanningen er fullført når det vises en melding i vinduet på kontrollpanelet om at den skannede filen er lagret.

Skanne fotografier til et redigeringsprogram

Windows

- 1 Legg i ett eller flere fotografier.
- 2 Klikk på  eller **Start**.
- 3 Velg **Alle programmer** eller **Programmer**, og velg deretter mappen for skriverprogrammet på listen.
- 4 Gå til:

Startside > velg skriveren > **Foto**

- Hvis du vil skanne ett enkelt fotografi eller flere fotografier som ett bilde, må du velge **Enkeltfotografi**.
- Hvis du vil skanne flere fotografier samtidig og lagre dem som separate bilder, må du velge **Del opp i enkeltfotografier**.

Merk: Hvis du vil skanne flere fotografier samtidig og lagre dem som separate bilder, bør det være minst 6 millimeter mellom fotografiene.

Skanningen starter, og det vises en dialogboks som viser fremdriften.

5 Lagre fotografiet eller fotografiene, og åpne dem i et fotoredigeringsprogram for å redigere dem.

Macintosh

1 Legg i ett eller flere fotografier.

2 Dobbeltklikk på skriverprogrammappen i Finder.

3 Dobbeltklikk på utskriftssenteret for å åpne Alt-i-ett-løsninger.

4 Velg **Foto** under Hva skal skannes? i Alt-i-ett-løsninger.

5 Velg **Til utskrift** eller **Visning på skjerm/Internett-side** på menyen Hvordan skal skanningen brukes?.

6 Velg en målmappe eller et program for det skannede elementet, på menyen Send skannet element til.

7 Hvis du vil skanne flere fotografier, må du velge **Be om flere sider**.

8 Klikk på **Vis/rediger**.

Dialogboksen Skann vises.

9 Juster bilde- og skanneinnstillingene slik du ønsker.

10 Klikk på **Skann**.

Skanne dokumenter til et redigeringsprogram

Du kan bruke et program for optisk tegnlesing, et såkalt OCR-program, til å redigere et tekstdokument som du har skannet. For at dette skal fungere må OCR-programmet være installert på en lokal datamaskin eller en nettverksdatamaskin, og du må kunne velge det fra listen over programmer når du utfører skanningen.

Når du velger innstillinger for skanningen:

- Velg å skanne til den lokale datamaskinen eller nettverksdatamaskinen der OCR-programmet er installert.
- Velg den høyeste skanneoppløsningen.

Windows

1 Legg i originaldokumentet.

2 Klikk på  eller **Start**.

3 Velg **Alle programmer** eller **Programmer**, og velg deretter mappen for skriverprogrammet på listen.

4 Gå til:

Startside > velg skriveren > **Dokument**

Skanningen starter, og det vises en dialogboks som viser fremdriften.

- 5 Når skanningen er fullført, lagrer du dokumentet i et tekstbehandlingsprogram.
- 6 Åpne dokumentet i det valgte programmet for å redigere det.

Macintosh

- 1 Legg i originaldokumentet.
- 2 Dobbeltklikk på skriverprogrammappen i Finder.
- 3 Dobbeltklikk på utskriftssenteret for å åpne Alt-i-ett-løsninger.
- 4 Velg en annen dokumenttype enn Foto under Hva skal skannes? i Alt-i-ett-løsninger.
- 5 Velg **Til tekstredigering** på menyen Hvordan skal skanningen brukes?.
- 6 Velg et tekstbehandlingsprogram på menyen Send skannet element til.
- 7 Klikk på **Skann**.
- 8 Åpne det skannede dokumentet i et tekstbehandlingsprogram for å redigere det.

Skanne direkte til e-post ved å bruke skriverprogramvaren

Windows

- 1 Legg i originaldokumentet.
- 2 Klikk på  eller **Start**.
- 3 Velg **Alle programmer** eller **Programmer**, og velg deretter mappen for skriverprogrammet på listen.
- 4 Gå til:
Startside > velg skriveren > **E-post**
- 5 Velg **Foto**, **Dokument** eller **PDF**.
Merk: Du kan bare velge Dokument hvis et program for optisk tegnlesing er installert på datamaskinen. Skanningen starter, og det vises en dialogboks som viser fremdriften.
- 6 Når skanningen er fullført, lages det en ny e-postmelding der det skannede dokumentet er lagt ved automatisk.
- 7 Skriv e-postmeldingen.

Merk: Hvis e-postprogrammet ikke åpnes automatisk, kan du skanne dokumentet til datamaskinen og deretter sende det som et vedlegg i en e-post.

Macintosh

- 1 Legg i originaldokumentet.
- 2 Dobbeltklikk på skriverprogrammappen i Finder.
- 3 Dobbeltklikk på utskriftssenteret for å åpne Alt-i-ett-løsninger.
- 4 Velg en dokumenttype under Hva skal skannes? i Alt-i-ett-løsninger.

- 5 Velg **Visning på skjerm/Internett-side** på menyen Hvordan skal skanningen brukes?.
- 6 Velg et program på menyen Send skannet element til.
- 7 Klikk på **Skann**.
- 8 Hent det skannede elementet fra programmet, og send det som et vedlegg til en e-postmelding.

Skanne til PDF

Windows

- 1 Legg i originaldokumentet.
- 2 Klikk på  eller **Start**.
- 3 Velg **Alle programmer** eller **Programmer**, og velg deretter mappen for skriverprogrammet på listen.
- 4 Gå til:
Startside > velg skriveren > **PDF**
Skanningen starter, og det vises en dialogboks som viser fremdriften.
- 5 Lagre dokumentet som en PDF-fil.

Macintosh

- 1 Legg i originaldokumentet.
- 2 Dobbeltklikk på skriverprogrammappen i Finder.
- 3 Dobbeltklikk på utskriftssenteret for å åpne Alt-i-ett-løsninger.
- 4 Velg en dokumenttype under Hva skal skannes? i Alt-i-ett-løsninger.
- 5 Tilpass innstillingene.
- 6 Klikk på **Skann**.
- 7 Lagre dokumentet som en PDF-fil.

Vanlige spørsmål om skanning

Hvordan kan jeg forbedre skannekvaliteten?

- Kontroller at originaldokumentene er av tilfredsstillende kvalitet.
- Kontroller at du har valgt et egnet program til å motta det skannede dokumentet. Hvis du for eksempel skal skanne et fotografi for å redigere det, må du velge å skanne til et fotoredigeringsprogram. Hvis du skal skanne et dokument for å redigere teksten, må du velge et program for optisk tegnlesing (et OCR-program).
- Bruk høy oppløsning.

Hvordan kan jeg skanne i sort/hvitt?

Som standard utføres alle skannejobber i farger. Hvis du vil skanne i sort/hvitt, må du trykke på knappen for sort/hvitt på kontrollpanelet for å bytte fra farger til sort/hvitt.

Hvorfor blir jeg bedt om å angi en PIN-kode?



Bruk av PIN-koder er en sikkerhetsfunksjon, som gjør at skannet informasjon ikke kan sendes til visse steder, og som gjør at skannede elementer ikke kan ses av eller brukes av uvedkommende. Hvis nettverksdatamaskinen du vil skanne til, krever bruk av PIN-kode, må du angi den for å kunne utføre skannejobben.

Se i hjelpen til operativsystemet hvis du vil vite mer om hvordan PIN-koder kan tilordnes til nettverksdatamaskiner.

Hva er en programliste, og hvordan kan jeg oppdatere den?

Når du skanner en fil, kan du velge hvilket program den skal åpnes i på datamaskinen. Skriveren laster ned programlisten fra datamaskinen den første gangen du bruker skannefunksjonen. Hvis det ønskede programmet ikke vises på listen, eller hvis du installerer nye programmer på maskinen, må du oppdatere programlisten i skriveren.

Oppdatere programlisten

- 1 Trykk på  på kontrollpanelet.
- 2 Trykk på pilknappene for å bla til **Computer** (datamaskin) eller **Network** (nettverk).
- 3 Velg en lokal datamaskin eller en nettverksdatamaskin som du vil skanne til. Trykk deretter på .
- Vent til skriveren har lastet ned listen over skanneprogrammer som er tilgjengelige på den valgte datamaskinen.
- 4 Velg **REFRESH** (oppdater) på programlisten.
Programlisten i skriveren oppdateres.

Avbryte skannejobber

Trykk på  på kontrollpanelet på skriveren, eller klikk på **Avbryt** på dataskjermen.

Nettverksutskrift

Installere skriveren i et trådløst nettverk

Kompatibilitet med trådløst nettverk

Skriveren kan ha en IEEE 802.11b-, IEEE 802.11g- eller IEEE 802.11n-kompatibel intern trådløs utskriftsserver. Skriveren er kompatibel med IEEE 802.11 b/g/n-rutere som er WiFi-sertifisert.

Merk: Hvis skriveren har en IEEE 802.11g trådløs utskriftsserver og du har problemer med en N-ruter, må du kontakte produsenten og finne ut om gjeldende modusinnstilling er kompatibel med G-enheter, siden denne innstillingen varierer mellom forskjellige rutermerker eller -modeller.

Sikkerhetsalternativer som støttes for nettverk

Skriveren støtter tre sikkerhetstyper for trådløse nettverk: ingen sikkerhet, WEP og WPA/WPA2.

Ingen sikkerhet

Det anbefales ikke å bruke ingen sikkerhet i private trådløse nettverk. Hvis det ikke brukes sikkerhet, kan alle innenfor rekkevidden til nettverket bruke dine nettverksressurser, inkludert tilgang til Internett, hvis det trådløse nettverket har tilgang til Internett. Rekkevidden til det trådløse nettverket kan strekke seg langt utenfor husets vegger, slik at folk på gaten eller naboene kan få tilgang til nettverket ditt.

WEP

WEP (Wired Equivalent Privacy) er den mest grunnleggende og svakeste typen trådløs sikkerhet. WEP-sikkerhet er basert på en serie med tegn som kalles en WEP-nøkkel.

Alle enheter i det trådløse nettverket må bruke den samme WEP-nøkkelen. WEP-sikkerhet kan brukes i både ad hoc- og infrastrukturnettverk.

En WEP-nøkkel må oppfylle følgende kriterier:

- Den må bestå av nøyaktig 10 eller 26 heksadesimale tegn. Heksadesimale tegn er A-F, a-f og 0-9.
eller
- Den må bestå av nøyaktig 5 eller 13 ASCII-tegn. ASCII-tegn er bokstavene, tallene, tegnsettingstegnene og symbolene på et tastatur.

WPA/WPA2

WPA (WiFi Protected Access) og WPA2 (WiFi Protected Access 2) gir bedre sikkerhet enn WEP. WPA og WPA2 er samme type sikkerhet. WPA2 bruker en mer avansert krypteringsmetode, og er sikrere enn WPA. Både WPA og WPA2 bruker en serie med tegn, som kalles et WPA-passord, til å beskytte trådløse nettverk mot uautorisert tilgang.

Et WPA-passord må oppfylle følgende kriterier:



- Det må bestå av nøyaktig 64 heksadesimale tegn. Heksadesimale tegn er A-F, a-f og 0-9.
eller
- Det må bestå av mellom 8 og 63 ASCII-tegn. ASCII-tegn er bokstavene, tallene, tegnsettingstegnene og symbolene på et tastatur. Det skilles mellom store og små ASCII-tegn i WPA-passord.

Alle enheter i det trådløse nettverket må bruke det samme WPA-passordet. WPA-sikkerhet er bare mulig i infrastrukturnettverk med tilgangspunkt (trådløse rutere) og nettverkskort som støtter WPA. Det meste av nyere nettverksutstyr støtter også WPA2-sikkerhet.

Merk: Hvis nettverket bruker WPA- eller WPA2-sikkerhet, må du velge **WPA Personal** (WPA privat) når du blir bedt om å velge sikkerhetstype for nettverket.

Skrive ut en oppsettside for nettverk

En *oppsettside for nettverk* viser konfigurasjonsinnstillingene for skriveren, inkludert IP- og MAC-adressen.

- 1 Legg i vanlig papir.
- 2 Trykk på  på kontrollpanelet.
- 3 Trykk på pilknappene for å bla til **Network Setup** (nettverksoppsett), og trykk deretter på .
- 4 Trykk på  for å velge **Print Setup Page** (skriv ut oppsettside).
Oppsettsiden for nettverk skrives ut.

Nødvendig informasjon for konfigurering av skriveren i et trådløst nettverk

Du trenger følgende informasjon for å konfigurere skriveren for trådløs utskrift:

- Navnet på det trådløse nettverket (kalles også *SSID* (Service Set Identifier)).
- Om det brukes kryptering til å sikre nettverket.
- Sikkerhetsnøkkelen (en WEP-nøkkel eller et WPA-/WPA2-passord).
Vis innstillingene for tilgangspunktet (den trådløse ruterer) for å finne WEP-nøkkelen eller WPA-/WPA2-passordet for det trådløse nettverket.

Hvis tilgangspunktet bruker WEP-sikkerhet, må WEP-nøkkelen oppfylle disse kriteriene:

- Den må bestå av nøyaktig 10 eller 26 heksadesimale tegn. Heksadesimale tegn er A-F, a-f og 0-9.
eller
- Den må bestå av nøyaktig 5 eller 13 ASCII-tegn. ASCII-tegn er bokstavene, tallene, tegnsettingstegnene og symbolene på et tastatur.

Hvis tilgangspunktet bruker WPA- eller WPA2-sikkerhet, må passordet oppfylle disse kriteriene:

- Det må bestå av nøyaktig 64 heksadesimale tegn. Heksadesimale tegn er A-F, a-f og 0-9.
eller
- Det må bestå av mellom 8 og 63 ASCII-tegn. ASCII-tegn er bokstavene, tallene, tegnsettingstegnene og symbolene på et tastatur. Det skilles mellom store og små ASCII-tegn i WPA-passord.

Hvis det trådløse nettverket ikke er sikret, har det ingen sikkerhetsnøkkel.

Merk: Hvis du ikke kjenner SSID-navnet til nettverket som datamaskinen er koblet til, må du starte verktøyet for oppsett av trådløs tilkobling for nettverkskortet og se etter nettverksnavnet. Hvis du ikke kan finne SSID-navnet eller sikkerhetsinformasjonen for nettverket, kan du se i dokumentasjonen til tilgangspunktet eller kontakte systemadministratoren.

Installere skriveren i et trådløst nettverk

Før du kan konfigurere skriveren i et trådløst nettverk, må du kontrollere følgende:

- At det trådløse nettverket er konfigurert og fungerer som det skal.
- At datamaskinen er koblet til det samme trådløse nettverket som du skal konfigurere skriveren i.

Windows

1 Lukk alle åpne programmer.

2 Sett inn programvare-CDen.

Hvis installerings-skjerm bildet ikke vises automatisk innen et minutt, må du starte CDen manuelt:

a Klikk på  eller **Start** og velg **Kjør**.

b Skriv **D:\setup.exe** i tekstboksen Start søk eller Åpne, der **D** er CD-ROM- eller DVD-ROM-stasjonen.

c Trykk på **Enter** eller klikk på **OK**.

3 Følg instruksjonene på skjermen for å installere skriverprogramvaren.

Macintosh

1 Lukk alle åpne programmer.

2 Last ned den nyeste versjonen av installeringsprogrammet.

3 Start installeringsprogrammet og følg instruksjonene på skjermen.

Installere skriveren på andre datamaskiner

Når skriveren er konfigurert i det trådløse nettverket, kan andre datamaskiner i nettverket få trådløs tilgang til den. Du må imidlertid installere skriverdriveren på alle datamaskinene som skal bruke skriveren. Du trenger ikke å konfigurere skriveren igjen, selv om du må kjøre installeringsprogrammet på alle datamaskinene for å installere driveren.

Windows

1 Lukk alle åpne programmer.

2 Sett inn programvare-CDen.

Hvis installerings-skjerm bildet ikke vises automatisk innen et minutt, må du starte CDen manuelt:

a Klikk på  eller **Start** og velg **Kjør**.

b Skriv **D:\setup.exe** i tekstboksen Start søk eller Åpne, der **D** er CD-ROM- eller DVD-ROM-stasjonen.

c Trykk på **Enter** eller klikk på **OK**.

3 Følg instruksjonene på skjermen for å installere en konfigurert skriver på en annen datamaskin.

Macintosh

- 1 Lukk alle åpne programmer.
- 2 Last ned den nyeste versjonen av installeringsprogrammet.
- 3 Start installeringsprogrammet og følg instruksjonene på skjermen.

Fargene på WiFi-indikatorlampen

Fargene på WiFi-indikatorlampen viser nettverksstatusen til skriveren.

- **Av** betyr ett av følgende:
 - Skriveren er av eller er nettopp slått på.
 - Skriveren er ikke koblet til et trådløst nettverk og er i strømsparingsmodus. Av/på-lampen blinker når skriveren er i strømsparingsmodus.
- **Oransje** betyr ett av følgende:
 - Skriveren er ikke konfigurert for et trådløst nettverk.
 - Skriveren er konfigurert for ad hoc-tilkobling, men kommuniserer ikke med en annen ad hoc-enhet.
- **Blinkende oransje** betyr ett av følgende:
 - Skriveren er utenfor rekkevidden til det trådløse tilgangspunktet (den trådløse ruterer).
 - Skriveren prøver å kommunisere med det trådløse tilgangspunktet, men tilgangspunktet kan være slått av eller fungerer ikke som det skal.
 - Den konfigurerte skriveren eller det trådløse tilgangspunktet er slått av og på igjen, og skriveren prøver å kommunisere med nettverket.
 - Skriverens innstillinger for trådløs tilkobling er ikke lenger gyldige.
- **Grønn** betyr at skriveren er koblet til et trådløst nettverk og er klar til bruk.

Spesielle instruksjoner for konfigurering av trådløs tilkobling

Disse instruksjonene gjelder bare for brukere med en boks for trådløs bredbåndstilkobling utenfor Nord-Amerika. Dette kan for eksempel være LiveBox, AliceBox, N9UF Box, FreeBox og Club Internet.

Før du begynner

- Kontroller at boksen kan brukes for trådløs tilkobling, og at den er aktivert for trådløse nettverk. Se i dokumentasjonen til boksen for mer informasjon.
- Kontroller at boksen er på, at datamaskinen er på og koblet til det trådløse nettverket.

Legge til skriveren i et trådløst nettverk

- 1 Følg instruksjonene for å konfigurere skriveren for bruk i det trådløse nettverket.
Stopp når du blir bedt om å velge nettverk.
- 2 Hvis det er en registreringsknapp på baksiden av boksen, må du trykke på den før du velger nettverk.
Merk: Når du har trykket på knappen, har du fem minutter på deg til å fullføre installeringen av skriveren.
- 3 Se på skjermen til datamaskinen.
Velg det nettverket du vil bruke, på listen over trådløse nettverk. Klikk deretter på **Fortsett**.

Hvis det trådløse nettverket ikke vises på listen:

- a Koble til et annet trådløst nettverk.

Windows

Klikk på **Ulistet nettverk**.

Macintosh

Velg **Annet trådløst nettverk** på listen, og klikk på **Fortsett**.

- b Angi informasjon om det trådløse nettverket.

Merk: Finn WEP-, WPA- eller WPA2-nøkkelen på boksen, i dokumentasjonen som fulgte med boksen eller på hjemmesiden til produsenten av boksen. Hvis du allerede har endret nøkkelen for det trådløse nettverket, må du bruke den nøkkelen du opprettet.

- 4 Følg instruksjonene på skjermen.

Tilordne en statisk IP-adresse

I de fleste trådløse nettverk får skriveren automatisk en IP-adresse via DHCP.

- 1 Fullfør installeringen for trådløs tilkobling, og tillat at skriveren får en DHCP-adresse fra en DHCP-server i nettverket.
- 2 Skriv ut en oppsettside for nettverk for å se IP-adressen som er tilordnet til skriveren.
- 3 Åpne en nettleser og skriv inn IP-adressen i adressefeltet. Trykk på **Enter**.

Merk: Hvis du bruker en proxyserver, må den deaktiveres midlertidig slik at Web-siden kan lastes inn på riktig måte.

- 4 Klikk på **Konfigurasjon > TCP/IP > Angi statisk IP-adresse**.
- 5 Skriv inn IP-adressen du vil tilordne skriveren, i adressefeltet, og klikk deretter på **Send**.

Skriv inn den statiske IP-adressen i adressefeltet i nettleseren, og trykk på **Enter**.

Kontakt systemadministratoren for mer informasjon.

Endre innstillinger for trådløs tilkobling etter installering

Slik kan du endre skriverinnstillingene for trådløs tilkobling, for eksempel konfigurert nettverk og sikkerhetsnøkkel:

Windows

- 1 Klikk på  eller **Start**.
- 2 Velg **Alle programmer** eller **Programmer**, og velg deretter mappen for skriverprogrammet på listen.
- 3 Gå til:
Startside > velg skriveren > kategorien Innstillinger > Wireless Setup Utility
- 4 Følg instruksjonene på skjermen.

Macintosh

- 1 Gå til følgende fra Finder:
Programmer > velg skrivermappen
- 2 Dobbeltklikk på **Verktøy for trådløs tilkobling**.
- 3 Følg instruksjonene på skjermen.

Avansert trådløs tilkobling

Opprette et trådløst ad hoc-nettverk

Du kan konfigurere et ad hoc-nettverk hvis du

- ikke har et tilgangspunkt eller en trådløs ruter
- ikke har et trådløst nettverk (men har et trådløst nettverkskort for datamaskinen)
- vil konfigurere et frittstående nettverk mellom skriveren og en datamaskin med et trådløst nettverkskort

Merk:

- Før du begynner, må du kontrollere at det trådløse nettverkskortet er koblet riktig til datamaskinen og at det fungerer som det skal.
- Vi anbefaler at du konfigurerer det trådløse nettverket ved hjelp av et tilgangspunkt (en trådløs ruter). Denne typen nettverkskonfigurasjon kalles *infrastrukturnettverk*.
- Hvis datamaskinen har *MyWi-Fi* eller *Wi-Fi Direct*, kan du opprette direkte tilkobling til den trådløse skriveren. Hvis du ønsker mer informasjon, kan du se i dokumentasjonen til datamaskinen.
- Skriveren kan bare kommunisere med ett trådløst nettverk om gangen. Hvis du konfigurerer skriveren for et trådløst ad hoc-nettverk, vil den ikke fungere i andre trådløse nettverk (ad hoc- eller infrastrukturnettverk).

Windows Vista og nyere versjoner

- 1 Klikk på  > **Kontrollpanel** > **Nettverk og Internett** > **Nettverks- og delingssenter**.
- 2 Klikk på **Konfigurer en tilkobling eller et nettverk** > **Konfigurer et trådløst ad hoc-nettverk (datamaskin-til-datamaskin)** > **Neste**.
- 3 Følg instruksjonene for å konfigurere et trådløst ad hoc-nettverk. Som en del av konfigureringen må du følge disse punktene:
 - a Opprett et nettverksnavn eller et SSID-navn for nettverket mellom datamaskinen og skriveren.
 - b Skriv ned navnet på nettverket. Skriv det ned nøyaktig slik det vises, og pass på bruken av store og små bokstaver.
 - c Velg **WPA2-Personal** eller **WEP** på listen Sikkerhetstype, og opprett et WPA-passord eller en WEP-nøkkel.
WPA-passordet må oppfylle disse kriteriene:
 - Det må bestå av mellom 8 og 63 ASCII-tegn. ASCII-tegn er bokstavene, tallene og symbolene på et tastatur. Det skilles mellom store og små ASCII-tegn i WPA-passord.
eller
 - Det må bestå av nøyaktig 64 heksadesimale tegn. Heksadesimale tegn er A-F, a-f og 0-9.

WEP-nøkkelen må oppfylle følgende kriterier:

- Den må bestå av nøyaktig 5 eller 13 ASCII-tegn. ASCII-tegn er bokstavene, tallene og symbolene på et tastatur.
eller
- Den må bestå av nøyaktig 10 eller 26 heksadesimale tegn. Heksadesimale tegn er A-F, a-f og 0-9.

d Skriv ned passordet for nettverket. Skriv det ned nøyaktig slik det vises, og pass på bruken av store og små bokstaver.

Windows Vista aktiverer ad hoc-nettverket. Det vil vises som et tilgjengelig nettverk i dialogboksen Koble til et nettverk, som betyr at datamaskinen er konfigurert for ad hoc-nettverket.

4 Lukk kontrollpanelet og eventuelle andre åpne vinduer.

5 Sett inn programvare-CDen og følg instruksjonene for trådløs installering.

Merk: Ikke koble til installerings- eller nettverkskabler før du blir bedt om å gjøre det.

6 Når de tilgjengelige nettverkene vises, må du angi nettverksnavnet og sikkerhetsinformasjonen du opprettet. Installeringsprogrammet konfigurerer skriveren for bruk med datamaskinen.

7 Oppbevar nettverksnavnet og sikkerhetsinformasjonen på et trygt sted for fremtidig referanse.

Merk: Du må kanskje koble Windows Vista-maskiner til ad hoc-nettverket på nytt etter omstart.

Windows XP

1 Klikk på **Start > Kontrollpanel > Nettverks- og Internett-tilkoblinger > Nettverkstilkoblinger**.

2 Høyreklikk på ikonet for den trådløse nettverkstilkoblingen.

3 Hvis **Aktiver** vises på tilleggsmenyen, må du klikke på det.

Merk: Hvis Deaktiver vises, er trådløs tilkobling allerede aktivert.

4 Høyreklikk på ikonet **Trådløs nettverkstilkobling**.

5 Klikk på **Egenskaper > kategorien Trådløse nettverk**.

Merk: Hvis kategorien Trådløse nettverk ikke vises, er det programvare fra tredjepart som styrer innstillingene for trådløs tilkobling. Du må bruke den programvaren til å konfigurere det trådløse ad hoc-nettverket. Se i dokumentasjonen til programvaren hvis du vil ha mer informasjon.

6 Merk av for **Bruk Windows for å konfigurere innstillinger for trådløst nettverk**.

7 Slett eventuelle nettverk som vises under Foretrukne nettverk.

Velg et nettverk og klikk på **Fjern** for å slette nettverket fra listen.

8 Klikk på **Legg til** for å opprette et ad hoc-nettverk.

9 Skriv inn navnet du vil bruke for det trådløse nettverket, i boksen Nettverksnavn (SSID).

10 Skriv ned navnet slik at du er sikker på at du angir det riktig når du kjører verktøyet for oppsett av trådløs tilkobling. Skriv det ned nøyaktig slik det vises, og pass på bruken av store og små bokstaver.

11 Hvis Nettverksgodkjenning vises på listen, må du velge **Åpen**.

12 Velg **WEP** på listen Datakryptering.

13 Opphev eventuelt valget av Nøkkelen angis automatisk for meg.

14 Skriv inn en WEP-nøkkel i boksen Nettverksnøkkel.

- 15** Skriv ned WEP-nøkkelen slik at du er sikker på at du angir den riktig når du kjører verktøyet for oppsett av trådløs tilkobling. Skriv den ned nøyaktig slik den vises, og pass på bruken av store og små bokstaver.
- 16** Skriv inn den samme WEP-nøkkelen i boksen Bekreft nettverksnøkkel.
- 17** Merk av for **Dette er et datamaskin til datamaskin-nettverk (ad hoc). Trådløse tilgangspunkt brukes ikke.**
- 18** Klikk på **OK** to ganger for å lukke de to åpne vinduene.
- 19** Det kan ta noen minutter før de nye innstillingene aktiveres. Slik kan du kontrollere statusen for nettverket:
 - a** Høyreklikk på ikonet **Trådløse nettverkstilkoblinger**.
 - b** Velg **Vis tilgjengelige trådløse nettverk**.
 - Hvis nettverket vises på listen, men datamaskinen ikke er koblet til, må du merke ad hoc-nettverket og klikke på **Koble til**.
 - Hvis nettverket ikke vises, må du vente litt og deretter klikke på **Oppdater nettverksliste**.
- 20** Sett inn programvare-CDen og følg instruksjonene for trådløs installering.

Merk: Ikke koble til installerings- eller nettverkskabelen før du får beskjed om å gjøre det.
- 21** Når de tilgjengelige nettverkene vises, må du angi nettverksnavnet og sikkerhetsinformasjonen du opprettet. Installeringsprogrammet konfigurerer skriveren for bruk med datamaskinen.
- 22** Oppbevar nettverksnavnet og sikkerhetsinformasjonen på et trygt sted for fremtidig referanse.

Windows 2000

- Se i dokumentasjonen til det trådløse nettverkskortet for informasjon om hvordan du kan konfigurere et ad hoc-nettverk med Windows 2000.

Macintosh

- 1** Vis AirPort-innstillingene:

Mac OS X versjon 10.5 eller nyere

Velg følgende på Apple-menyen:

Systemvalg > Nettverk > AirPort

Mac OS X versjon 10.4 og tidligere versjoner

Gå til følgende fra Finder:

Programmer > Internet Connect > AirPort

- 2** Klikk på **Opprett nettverk** på menyen Nettverksnavn eller Nettverk.
- 3** Angi et navn for ad hoc-nettverket, og klikk deretter på **OK**.

Merk: Oppbevar nettverksnavnet og passordet på et trygt sted for fremtidig referanse.

Legge til en skriver i et eksisterende trådløst ad hoc-nettverk

Merk: Skriveren kan bare kommunisere med ett trådløst nettverk om gangen. Hvis skriveren konfigureres for et trådløst ad hoc-nettverk, blir den fjernet fra andre trådløse nettverk (både ad hoc- og infrastrukturnettverk) som den er konfigurert for.

Windows

- 1 Klikk på  eller **Start**.
- 2 Velg **Alle programmer** eller **Programmer**, og velg deretter mappen for skriverprogrammet på listen.
- 3 Gå til:
Startside > velg skriveren > kategorien **Innstillinger** > **Wireless Setup Utility**
- 4 Følg instruksjonene på skjermen.

Merk: Du må kanskje koble Windows Vista-maskiner til ad hoc-nettverket på nytt etter omstart.

Macintosh

- 1 Gå til følgende fra Finder:
Programmer > velg skrivermappen
- 2 Dobbeltklikk på **Verktøy for trådløs tilkobling**.
- 3 Følg instruksjonene på skjermen.

Konfigurere skriveren for trådløs tilkobling ved å bruke WPS (Windows)

Med *Wi-Fi Protected Setup* (WPS) er det enkelt å legge til datamaskiner eller skrivere i et trådløst nettverk fordi SSID-navnet og WPA-passordet registreres og konfigureres automatisk.

- 1 Kontroller at tilgangspunktet (den trådløse ruter) støtter WPS.
- 2 Sett inn programvare-CDen og følg instruksjonene på skjermen.

Merk:

- Hvis du bruker PIN-metoden til å legge til skriveren med WPS, må du passe på at du skriver inn alle åtte sifrene når du blir bedt om å angi PIN-koden.
- Hvis du vil bruke WPS til å konfigurere skriveren for trådløs tilkobling, må alle enhetene i det trådløse nettverket støtte WPS. Hvis det er enheter i nettverket som ikke støtter WPS, må du angi nettverksnavnet (SSID) og sikkerhetsinformasjonen når du blir bedt om det.

Veksle mellom USB-tilkobling og trådløs tilkobling (Windows)

Du kan endre måten du får tilgang til skriveren på, avhengig av hvilke behov du har. Fremgangsmåtene nedenfor forutsetter at du har konfigurert skriveren for én tilkoblingstype, og at skriverdriverne er installert på datamaskinen. Se de beslektede emnene om feilsøking for bestemte tilkoblingstyper hvis det oppstår problemer under konfigureringen.

Bytte til trådløs tilkobling

- 1 Klikk på  eller **Start**.
- 2 Velg **Alle programmer** eller **Programmer**, og velg deretter mappen for skriverprogrammet på listen.
- 3 Gå til:
Startside > velg skriveren > kategorien **Innstillinger** > **Wireless Setup Utility**
- 4 Følg instruksjonene på skjermen.

Merk: Du trenger ikke å koble fra USB-kabelen som kobler skriveren til datamaskinen under trådløs konfigurering.

Bytte til lokal tilkobling (USB)

- 1 Koble en USB-kabel til datamaskinen og skriveren.
- 2 Vent til Windows finner driveren og fullfører konfigureringen av skriveren.

Merk: Du kan fortsette å bruke skriveren trådløst.

Veksle mellom USB-tilkobling og trådløs tilkobling (Macintosh)

Du kan endre måten du får tilgang til skriveren på, avhengig av hvilke behov du har. Fremgangsmåtene nedenfor forutsetter at du har konfigurert skriveren for én tilkoblingstype. Se de beslektede emnene om feilsøking for bestemte tilkoblingstyper hvis det oppstår problemer under konfigureringen.

Bytte til trådløs tilkobling

- 1 Lukk alle åpne programmer.
- 2 Last ned den nyeste versjonen av installeringsprogrammet.
- 3 Dobbeltklikk på mappen med Dell-tillegg og velg **Dells konfigureringsverktøy**.
- 4 Følg instruksjonene på skjermen for å konfigurere skriveren for trådløs tilkobling.

Merk: Du trenger ikke å koble fra USB-kabelen som kobler skriveren til datamaskinen under trådløs konfigurering.

Bytte til lokal tilkobling (USB)

- 1 Koble den ene enden av USB-kabelen til USB-porten på baksiden av skriveren. Koble den andre enden til en USB-port på datamaskinen.
- 2 Legg til skriveren:

Mac OS X versjon 10.5 eller nyere

- a Velg følgende på Apple-menyen:
Systemvalg > **Utskrift og faks**
- b Klikk på +.
- c Klikk på kategorien **Standard** > velg skriveren > **Legg til**.

Mac OS X versjon 10.4 og tidligere versjoner

- a Velg **Verktøy** i Finder.
- b Dobbeltklikk på **Skriveroppsettverktøy** eller **Print Center**.

- c Velg skriveren du vil bruke, på listen over skrivere, og klikk deretter på **Legg til**.
 - d Velg skriveren i skrivernavigeringsvinduet, og klikk på **Legg til**.
- 3 Det blir laget en utskriftskø til. Fjern køen for trådløs utskrift hvis du ikke vil bytte tilbake til trådløs tilkobling av skriveren.

Dele en skriver i et Windows-miljø

- 1 Klargjør datamaskinene for å dele skriver:
 - a Gjør tilgjengelig alle datamaskiner som skriver til skriveren via Andre maskiner ved å aktivere Deling av filer og skrivere. Se Windows-dokumentasjonen hvis du ønsker informasjon om hvordan du aktiverer deling av filer og skrivere.
 - b Installer skriverprogramvaren på alle datamaskiner som skal skrive ut på skriveren.
- 2 Identifiser skriveren:
 - a Gjør ett av følgende på datamaskinen som skriveren er koblet til:
 - 1 Klikk på  eller **Start** og velg **Kjør**.
 - 2 Skriv `control printers` i tekstboksen Start søk eller Åpne.
 - 3 Trykk på **Enter** eller klikk på **OK**.
 - b Høyreklikk på navnet på skriveren.
 - c Klikk på **Deling** eller **Egenskaper**.
 - d Velg **Del denne skriveren** eller **Delt som** i kategorien Deling.
 - e Skriv inn et navn på skriveren, og klikk på **OK**.
- 3 Definer skriveren fra den eksterne datamaskinen:

Merk: Den eksterne datamaskinen er den som ikke er tilkoblet skriveren.

 - a Gjør ett av følgende:
 - 1 Klikk på  eller **Start** og velg **Kjør**.
 - 2 Skriv `control printers` i tekstboksen Start søk eller Åpne.
 - 3 Trykk på **Enter** eller klikk på **OK**.
 - b Høyreklikk på navnet på skriveren.
 - c Klikk på **Egenskaper** eller **Skriveregenskaper**.
 - d Klikk på **Porter** > **Legg til port** > **Lokal port** > **Ny port**.
 - e Angi **UNC-portnavnet** (Universal Naming Convention), som består av navnet på serveren og skrivernavnet som ble angitt i trinn 2 på side 71. Navnet må angis i følgende format: `\\server\skriver`.
 - f Klikk på **OK**.
 - g Klikk på **Lukk** i dialogboksen for skriverporter.
 - h Kontroller at den nye porten er valgt i kategorien Porter, og klikk på **Bruk**.
 - i Klikk på **OK**.

Dele en skriver i et Macintosh-miljø

- 1 Velg **Hjelp > Mac Hjelp** i Finder.
- 2 Skriv **dele skriveren i et nettverk** i søkefeltet og trykk på **Retur**.
- 3 Velg **ett** av følgende:
 - **Deleskriveren med Mac OS X-brukere** hvis du vil at brukere med Macintosh-maskiner (med Mac OS X versjon 10.4 eller nyere) i nettverket skal kunne bruke skrivere som er koblet til din Macintosh-maskin.
 - **Dele skrivere med Windows-brukere** hvis du vil at brukere med Windows-maskiner i nettverket skal kunne bruke skrivere som er koblet til din Macintosh-maskin.
- 4 Følg instruksjonene på skjermen.

Merk: Windows-brukere må se i Windows-dokumentasjonen for informasjon om hvordan de skal legge til en nettverksskriver som er koblet til en Macintosh-maskin.

Vanlige spørsmål om nettverksutskrift

Hva er Wi-Fi Protected Setup?

Wi-Fi Protected Setup (WPS) gir enkel og sikker konfigurering, og brukes til å opprette trådløse hjemmenettverk og aktivere nettverkssikkerhet uten spesielle forkunnskaper om WiFi-teknologi. Det er ikke nødvendig å konfigurere nettverksnavnet (SSID) og WEP-nøkkelen eller WPA-passordet for nettverksenheter.

Merk: WPS støtter bare nettverk som kommuniserer via tilgangspunkt (trådløse rutere).

Skriveren støtter følgende metoder for tilkobling til trådløse nettverk:

- *PIN* – en PIN-kode for skriveren angis i innstillingene for trådløs tilkobling på tilgangspunktet.
- *Trykknappkonfigurasjon* (PBC) – det trykkes på knapper på både skriveren og tilgangspunktet innenfor et definert tidsrom.

Se etter et av disse merkene for å kontrollere om tilgangspunktet er WPS-sertifisert:



Du kan finne disse WPS-logoene på siden, baksiden eller oppå tilgangspunktet.

Se i dokumentasjonen til tilgangspunktet eller kontakt systemadministratoren for mer informasjon om innstillinger for trådløs tilkobling og WPS-funksjonalitet for tilgangspunktet.

Hvor kan jeg finne WEP-nøkkelen eller WPA-passordet?

- Kontakt systemadministratoren.
 - Personen som konfigurerte nettverket, kan gi deg WEP-nøkkelen eller WPA-passordet.
 - Hvis det trådløse nettverket ble konfigurert av *Internett-leverandøren* (ISP'en), må du kanskje finne informasjonen i dokumentasjonen fra leverandøren.

- Se i dokumentasjonen til tilgangspunktet (den trådløse ruterer).
Hvis tilgangspunktet bruker standardinnstillingene, kan du finne informasjon om dette i dokumentasjonen.
- Vis sikkerhetsinnstillingene i tilgangspunktet.
 - 1 Åpne en nettleser og skriv inn IP-adressen til tilgangspunktet i adressefeltet.

Merk:

- Hvis du ikke vet IP-adressen til tilgangspunktet, kan du se i dokumentasjonen som fulgte med, eller du kan kontakte systemadministratoren.
- Hvis du bruker en proxyserver, må den deaktiveres midlertidig slik at Web-siden kan lastes inn på riktig måte.

- 2 Skriv inn brukernavn og passord for tilgangspunktet når du blir bedt om det.

Merk: WEP-nøkkelen eller WPA-passordet er ikke det samme som passordet for tilgangspunktet. Det passordet gir deg tilgang til innstillingene for tilgangspunktet. WEP-nøkkelen eller WPA-passordet gjør at skrivere og datamaskiner kan kobles til det trådløse nettverket.

- 3 Se etter WEP-nøkkelen eller WPA-passordet.

Hva er SSID?

SSID (Service Set Identifier) er et navn som identifiserer et trådløst nettverk. Alle enheter i nettverket må kjenne SSIDen til det trådløse nettverket for å kunne kommunisere med hverandre. Som regel vil det trådløse nettverket kringkaste SSIDen, slik at trådløse enheter innenfor dekningsområdet kan koble seg til nettverket. Det kan hende at SSIDen ikke kringkastes av sikkerhetsårsaker.

En SSID kan inneholde opptil 32 alfanumeriske tegn.

Hvor kan jeg finne SSID-navnet?

- Vis sikkerhetsinnstillingene i tilgangspunktet (den trådløse ruterer).
De fleste tilgangspunkt har en innebygd Web-server som du kan få tilgang til ved å bruke en nettleser.
- Kontroller om det er installert et program for det trådløse nettverkskortet på datamaskinen.
Mange nettverkskort har programvare som gjør at du kan vise datamaskinens innstillinger for trådløs tilkobling, inkludert SSID-navnet.

Hvis du ikke kan finne SSID-navnet, må du kontakte systemadministratoren.

Hva er et nettverk?

Et nettverk er en samling av enheter, som datamaskiner, skrivere, Ethernet-hubber, tilgangspunkt og rutere, som er koblet sammen for kommunikasjon via kabler eller trådløs tilkobling. Et nettverk kan være kabelbasert, trådløst eller beregnet for bruk med både kabelbaserte og trådløse enheter.

Hvordan kan jeg finne ut hvilken type sikkerhet som brukes i nettverket?

- Kontakt systemadministratoren.
Personen som konfigurerte nettverket, kan hjelpe deg med informasjon om det trådløse nettverket.
- Se i dokumentasjonen til tilgangspunktet (den trådløse ruterer).

- Kontroller at du bruker riktig passord for å få tilgang til det trådløse nettverket. Hvis du ikke bruker passord, velger du **Ingen sikkerhet**.

Tegn	Sikkerhetstype
Nøyaktig 10 eller 26 heksadesimale tegn <i>eller</i> Nøyaktig 5 eller 13 ASCII-tegn	WEP
Nøyaktig 64 heksadesimale tegn <i>eller</i> Mellom 8 og 63 ASCII-tegn	WPA eller WPA2

Merk:

- Heksadesimale tegn er A-F, a-f og 0-9.
 - ASCII-tegn er bokstavene, tallene og symbolene på et tastatur.
- Vis sikkerhetsinnstillingene i tilgangspunktet.
 - 1 Åpne en nettleser og skriv inn IP-adressen til tilgangspunktet i adressefeltet.

Merk:

 - Hvis du ikke vet IP-adressen til tilgangspunktet, kan du se i dokumentasjonen som fulgte med, eller du kan kontakte systemadministratoren.
 - Hvis du bruker en proxyserver, må den deaktiveres midlertidig slik at Web-siden kan lastes inn på riktig måte.
 - 2 Skriv inn brukernavn og passord for tilgangspunktet når du blir bedt om det.

Merk: WEP-nøkkelen eller WPA-passordet er ikke det samme som passordet for tilgangspunktet. Det passordet gir deg tilgang til innstillingene for tilgangspunktet. WEP-nøkkelen eller WPA-passordet gjør at skrivere og datamaskiner kan kobles til det trådløse nettverket.
 - 3 Se etter WEP-nøkkelen eller WPA-passordet.

Hvordan konfigureres hjemmenettverk?

Stasjonære datamaskiner, bærbare datamaskiner og skrivere må være koblet sammen med kabler og/eller ha innebygde eller installerte trådløse nettverkskort for å kunne kommunisere i et nettverk.

Nettverk kan konfigureres på mange forskjellige måter. Nedenfor beskrives noen vanlige eksempler.

Merk: Skriverne i eksemplene er skrivere med innebygde eller installerte interne utskriftsservere slik at de kan kommunisere i et nettverk.

Trådløst nettverk

Eksempel 1: Blanding av kabelbasert og trådløs tilkobling i et nettverk med Internett-tilgang

- Alle datamaskiner og skrivere er koblet til nettverket via en ruter med muligheter for Ethernet-tilkobling og trådløs tilkobling.
- Noen datamaskiner og skrivere er koblet trådløst til ruterens, mens andre er koblet til med kabel.

- Nettverket er koblet til Internett med et DSL- eller kabelmodem.

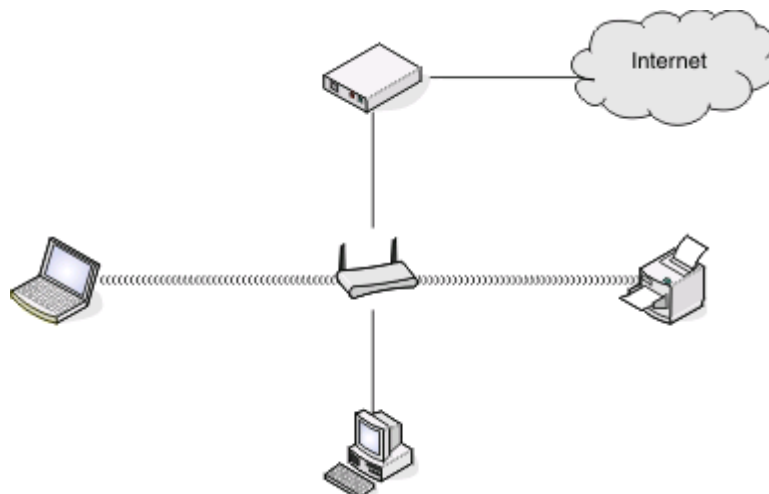

Eksempel 2: Trådløst nettverk med Internett-tilgang

- Alle datamaskiner og skrivere er koblet til nettverket med et trådløst tilgangspunkt eller en trådløs ruter.
- Det trådløse tilgangspunktet kobler nettverket til Internett med et DSL- eller kabelmodem.

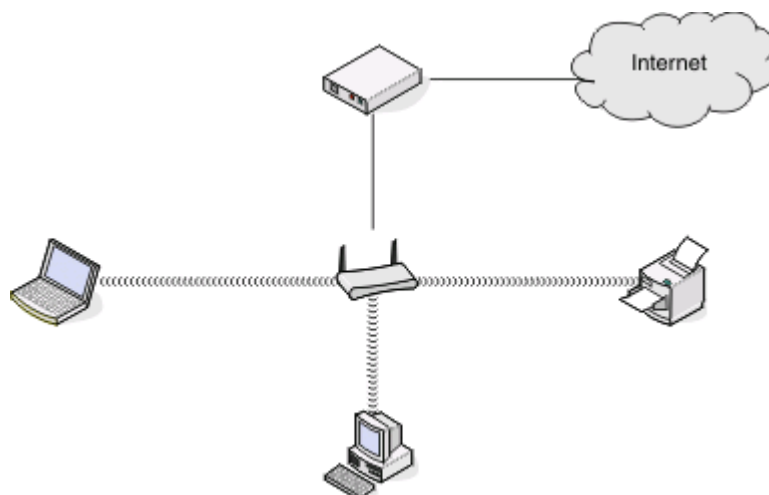

Eksempel 3: Trådløst nettverk uten Internett-tilgang

- Datamaskiner og skrivere er koblet til nettverket med et trådløst tilgangspunkt.
- Nettverket er ikke koblet til Internett.

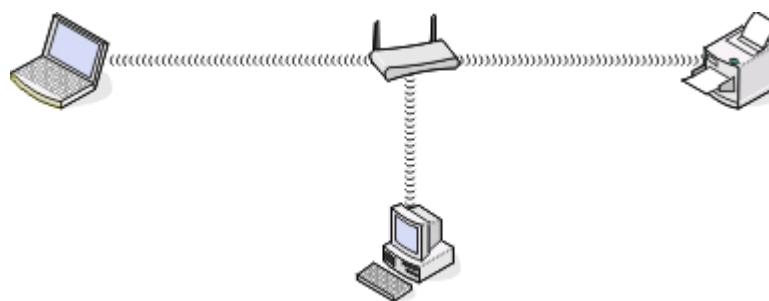

Eksempel 4: Datamaskin med trådløs tilkobling til en skriver uten Internett-tilgang

- En datamaskin er koblet direkte til en skriver uten å gå via en trådløs ruter.
- Denne konfigurasjonen kalles et *ad hoc-nettverk*.
- Nettverket er ikke koblet til Internett.

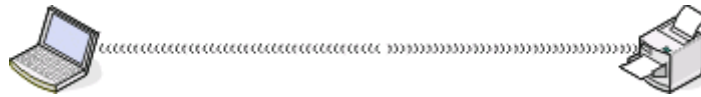

Merk: De fleste datamaskiner kan bare kobles til ett trådløst nettverk om gangen. Hvis du har tilgang til Internett via en trådløs tilkobling, vil du miste Internett-tilgangen hvis du kobler deg til et ad hoc-nettverk.

Hvorfor trenger jeg en installeringskabel?

Når du skal konfigurere skriveren i det trådløse nettverket, må du bruke installeringskabelen og koble skriveren til datamaskinen midlertidig. Dette er en midlertidig tilkobling som er nødvendig for å definere innstillingene for trådløs tilkobling på skriveren.

Hvordan kobler jeg til installeringskabelen?

Installeringskabelen skal kobles til USB-porten på datamaskinen og til den kvadratiske kontakten på baksiden av skriveren. Når kabelen er koblet til, kan du konfigurere skriveren for bruk i nettverk eller lokalt.

- 1** Koble den store, rektangulære kontakten på kabelen til en USB-port på datamaskinen. USB-portene kan være plassert på forsiden eller baksiden av datamaskinen.

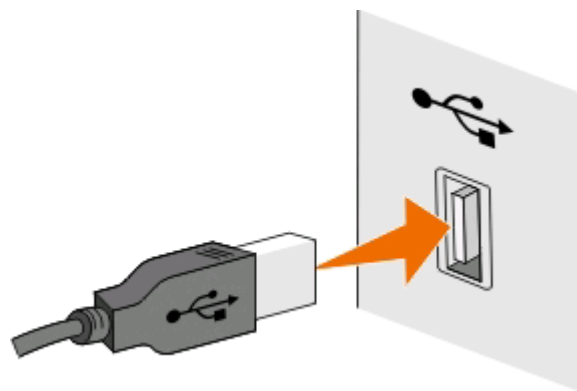

- 2** Koble til den lille, kvadratiske kontakten på kabelen på baksiden av skriveren.

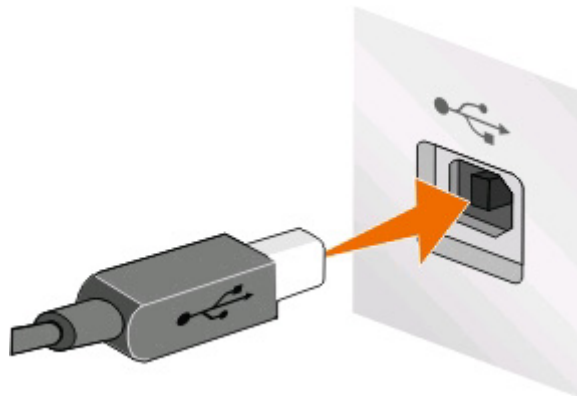

3 Følg deretter instruksjonene på skjermen.

Hva er forskjellen mellom infrastrukturnettverk og ad hoc-nettverk?

Trådløse nettverk kan være to ulike typer: infrastruktur eller ad hoc.

I *infrastrukturmodus* kommuniserer alle enheter i et trådløst nettverk via et tilgangspunkt (en trådløs ruter).

I *ad hoc-modus* kommuniserer en datamaskin med et trådløst nettverkskort direkte med en skriver som er utstyrt med en trådløs utskriftsserver.

	Infrastruktur	Ad hoc
Egenskaper		
Kommunikasjon	Via et tilgangspunkt	Direkte mellom enheter
Sikkerhet	Flere sikkerhetsalternativer	WEP eller ingen sikkerhet
Rekkevidde	Avhenger av rekkevidde og antall tilgangspunkt	Begrenset til rekkevidden til enkeltenheter i nettverket
Hastighet	Som regel raskere	Som regel tregere
Krav til alle enheter		
Unik IP-adresse for hver enhet	Ja	Ja
Modus satt til	Infrastruktur	Ad hoc
Samme SSID	Ja, inkludert tilgangspunktet	Ja
Samme kanal	Ja, inkludert tilgangspunktet	Ja

Vi anbefaler konfigurering av nettverk i infrastrukturmodus ved hjelp av programvare-CDen. Infrastrukturmodus gir

- bedre nettverkssikkerhet
- bedre pålitelighet
- raskere ytelse
- enklere konfigurering

Finne signalstyrken

Trådløse enheter har innebygde antenner som sender og mottar radiosignaler. Signalstyrken som vises på oppsettsiden for nettverk, viser hvor sterkt et overført signal blir mottatt. Det er mange faktorer som kan påvirke signalstyrken. Én faktor er interferens fra andre trådløse enheter eller andre typer enheter, for eksempel mikrobølgeovner. En annen faktor er avstand. Jo større avstand det er mellom to trådløse enheter, desto svakere blir signalstyrken.

Styrken på signalet som mottas av datamaskinen, kan også påvirke tilkoblingen av skriveren til nettverket under konfigureringen. Da du installerte det trådløse nettverkskortet i datamaskinen, ble det sannsynligvis også opprettet et ikon som vises i systemstatusfeltet. Prøv å dobbeltklikke på ikonet. Det skal vises hvor sterke trådløse signaler datamaskinen mottar fra nettverket.

Du kan forbedre signalkvaliteten ved å fjerne kilder til interferens og/eller flytte trådløse enheter nærmere det trådløse tilgangspunktet (den trådløse ruter).

Hvordan kan jeg forbedre signalstyrken for trådløs tilkobling?

En vanlig årsak til problemer med kommunikasjon i et trådløst nettverk er dårlig signalstyrke. Hvis signalet er for svakt, hvis det er fordreid eller blokkert av et objekt, kan ikke informasjon overføres mellom tilgangspunktet og skriveren. For å finne ut om skriveren mottar sterke signaler fra tilgangspunktet kan du skrive ut en oppsettside for nettverk. Feltet Kvalitet viser den relative styrken på det trådløse signalet som skriveren mottar. Det kan imidlertid forekomme forbigående fall i signalstyrken, og selv om signalstyrken ser ut til å være sterk, kan den reduseres under visse forhold.

Hvis du mener at signalstyrken mellom tilgangspunktet (den trådløse ruter) og skriveren kan være årsaken til kommunikasjonsproblemer, kan du prøve ett eller flere av forslagene nedenfor.

Merk:

- Løsningene nedenfor gjelder infrastrukturnettverk. Hvis du bruker et ad hoc-nettverk, må du justere datamaskinen der det i løsningen står at du skal justere tilgangspunktet.
- Ad hoc-nettverk har mindre rekkevidde enn infrastrukturnettverk. Prøv å flytte skriveren nærmere datamaskinen hvis enhetene ikke kommuniserer ordentlig.

P LASSER SKRIVEREN NÆRMERE TILGANGSPUNKTET

Hvis skriveren er for langt unna tilgangspunktet, kan den ikke kommunisere med andre enheter i nettverket. For de fleste innendørs trådløse nettverk bør skriveren være maksimalt 30 meter fra tilgangspunktet. Denne avstanden kan variere, avhengig av oppsettet av nettverket og begrensningene til tilgangspunktet.

F JERN HINDRINGER MELLOM TILGANGSPUNKTET OG SKRIVEREN

Det trådløse signalet fra tilgangspunktet kan passere gjennom de fleste objekter. De fleste typer vegger, gulv, møbler og lignende vil ikke blokkere det trådløse signalet. Det finnes imidlertid noen typer materialer som er så tette at de blokkerer signalet, for eksempel metall og betong. Plasser skriveren og tilgangspunktet slik at signalet ikke blokkeres av slike objekter.

F JERN KILDER TIL INTERFERENS

Andre typer radiofrekvenser kan forårsake problemer med det trådløse signalet i nettverk, og kan føre til utskriftsproblemer med ujevne mellomrom.

- Slå av potensielle kilder til interferens hvis det er mulig.
- Unngå å bruke mikrobølgeovner, trådløse telefoner (ikke mobiltelefoner), en rekke kjøkkenmaskiner, trådløst sikkerhetsutstyr eller utstyr med motorer ved utskrift i trådløst nettverk.
- Hvis et annet trådløst nettverk er i bruk i nærheten, må du endre kanal for trådløs kommunikasjon på tilgangspunktet.
- Ikke plasser tilgangspunktet på en skriver eller en annen elektronisk enhet. Slike enheter kan også forstyrre det trådløse signalet.

S ETT OPP NETTVERKET SLIK AT SIGNALABSORBERING REDUSERES

Selv om det trådløse signalet kan passere gjennom et objekt, vil det bli noe redusert. Hvis signalet må passere gjennom mange objekter, vil det bli betraktelig redusert. Alle objekter absorberer en del av det trådløse signalet når signalet passerer dem, og enkelte typer objekter absorberer så store deler av signalet at det fører til kommunikasjonsproblemer. Plasser tilgangspunktet så høyt som mulig i rommet for å unngå signalabsorbering.

Hvordan kan jeg kontrollere at datamaskinen og skriveren er koblet til det samme trådløse nettverket?

Hvis skriveren ikke er koblet til det samme trådløse nettverket som datamaskinen, kan du ikke skrive ut trådløst. SSID-navnet til skriveren må stemme overens med SSID-navnet til datamaskinen hvis datamaskinen er koblet til det trådløse nettverket.

Windows

1 Finn SSID-navnet på nettverket som datamaskinen er koblet til:

a Angi IP-adressen til tilgangspunktet (den trådløse ruter) i adressefeltet i nettleseren.

Hvis du ikke vet IP-adressen til tilgangspunktet:

1 Klikk på  eller **Start** og velg **Kjør**.

2 Skriv `cmd` i tekstboksen Start søk eller Åpne.

3 Trykk på **Enter** eller klikk på **OK**.

4 Skriv `ipconfig` og trykk på **Enter**. Kontroller innstillingene under Trådløs nettverkstilkobling:

- Verdien for Standard gateway er som regel tilgangspunktet.
- IP-adressen vises som fire sett med tall atskilt med punktum, for eksempel 192.168.2.134.

b Angi brukernavnet og passordet for ruter) når du blir bedt om det.

c Klikk på **OK**.

d Se etter SSID-navnet under Trådløs.

e Skriv ned SSID-navnet.

Merk: Skriv det ned nøyaktig slik det vises, og pass på bruken av store og små bokstaver.

2 Finn SSID-navnet til nettverket som skriveren er koblet til:

a Skriv ut en oppsettside for nettverk fra skriveren.

b Se etter **SSID** under Trådløs.

3 Sammenlign SSID-navnet på datamaskinen med SSID-navnet på skriveren.

Hvis SSID-navnene er identiske, er datamaskinen og skriveren koblet til det samme trådløse nettverket.

Hvis SSID-navnene ikke er identiske, må du kjøre verktøyet for oppsett av trådløs tilkobling for å konfigurere skriveren i det trådløse nettverket som datamaskinen er koblet til.

Macintosh med en AirPort-basestasjon

Mac OS X versjon 10.5 eller nyere

1 Velg følgende på Apple-menyen:

Systemvalg > Nettverk > AirPort

SSID-navnet på nettverket som datamaskinen er koblet til, vises på menyen Nettverksnavn.

2 Skriv ned SSID-navnet.

Mac OS X versjon 10.4 og tidligere versjoner

1 Gå til følgende fra Finder:

Programmer > Internet Connect > AirPort

SSID-navnet på nettverket som datamaskinen er koblet til, vises på menyen Nettverk.

2 Skriv ned SSID-navnet.

Macintosh med et tilgangspunkt

1 Angi IP-adressen til tilgangspunktet i adressefeltet i nettleseren, og gå videre til trinn 2.

Hvis du ikke vet IP-adressen til tilgangspunktet, må du gjøre følgende:

a Velg følgende på Apple-menyen:

Systemvalg > Nettverk > AirPort

b Klikk på **Avansert** eller **Konfigurer**.

c Klikk på **TCP/IP**.

Verdien for Ruter er som regel tilgangspunktet.

2 Angi brukernavnet og passordet når du blir bedt om det, og klikk på **OK**.

3 Se etter SSID-navnet under Trådløs.

4 Skriv det ned. Noter deg også sikkerhetstypen og WEP-nøkkelen eller WPA-passordet (hvis de vises).

Merk:

- Skriv ned nettverksinformasjonen nøyaktig slik den vises, og pass på bruken av store og små bokstaver.
- Oppbevar SSID-navnet og WEP-nøkkelen eller WPA-passordet på et trygt sted for fremtidig referanse.

Kan jeg bruke skriveren med både USB-tilkobling og nettverkstilkobling samtidig?

Ja, skriveren fungerer med samtidig USB-tilkobling og nettverkstilkobling. Skriveren kan konfigureres på følgende måter:

- Koblet til lokalt (koblet til en datamaskin med en USB-kabel)
- Trådløst nettverk
- Trådløst nettverk og tilkoblet lokalt

Hva er en MAC-adresse?

En MAC-adresse (Media Access Control) er en 48-biters identifikator tilknyttet maskinvaren i nettverksutstyr. MAC-adressen kan også kalles en fysisk adresse fordi den er knyttet til maskinvaren for en enhet og ikke programvaren. MAC-adressen vises som et heksadesimalt tall i dette formatet: 01-23-45-67-89-AB.

Det er mulig å endre MAC-adressen til en nettverksenhet, men det er ikke vanlig å gjøre det. MAC-adresser anses derfor for å være permanente. Det er enkelt å endre IP-adresser, så MAC-adresser er derfor en mer pålitelig metode for å identifisere en bestemt enhet i et nettverk.

Rutere med sikkerhetsfunksjoner kan tillate filtrering av MAC-adresser i nettverk. Dette gir en liste over enheter med tilgang til nettverket, identifisert med enhetenes MAC-adresser. MAC-adressefiltrering kan brukes til å nekte enheter tilgang til nettverket. Hvis det brukes MAC-adressefiltrering i nettverket, må du legge til MAC-adressen til skriveren på listen over godkjente enheter.

Hvordan kan jeg finne MAC-adressen?

De fleste nettverksenheter har en unik maskinvare-ID som skiller dem fra andre enheter i nettverket. Dette kalles *MAC-adresse* (Media Access Control).

Når du installerer skriveren i et nettverk, må du kontrollere at du velger skriveren med den riktige MAC-adressen. MAC-adresseetiketten sitter på innsiden av skriveren.

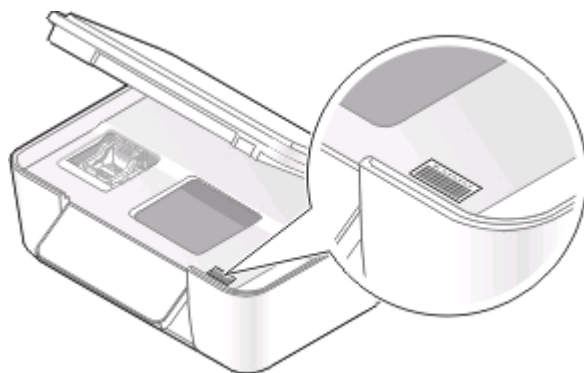

MAC-adressen på den interne utskriftsserveren er en kombinasjon av bokstaver og tall. Andre enheter bruker noen ganger en type MAC-adresse som kalles *UAA* (Universally Administered Address).



Merk: Det kan defineres en liste med MAC-adresser i et tilgangspunkt (en ruter), slik at bare enheter med disse MAC-adressene kan brukes i nettverket. Dette kalles *MAC-adressefiltrering*. Hvis MAC-adressefiltrering er aktivert i tilgangspunktet og du vil legge til en skriver i nettverket, må skriverens MAC-adresse inkluderes på MAC-filtreringslisten.

Hva er en IP-adresse?

En IP-adresse er et unikt nummer som enheter (for eksempel en trådløs skriver, en datamaskin eller et trådløst tilgangspunkt) bruker i et IP-nettverk til å finne og kommunisere med hverandre. Enheter i et IP-nettverk kan bare kommunisere med hverandre hvis de har unike og gyldige IP-adresser. En unik IP-adresse betyr at to enheter i samme nettverk ikke kan ha samme IP-adresse.

En IP-adresse vises som fire sett med tall atskilt med punktum. Et eksempel på en IP-adresse er 192.168.100.110.

Hva er TCP/IP?

Nettverk fungerer ved at datamaskiner, skrivere og andre enheter sender data til hverandre, enten via kabler eller trådløse signaler. Denne datautvekslingen er mulig ved hjelp av et sett dataoverføringsregler som kalles *protokoller*. En protokoll er et slags språk, og på samme måte som språk har regler, har en protokoll regler som tillater deltakerne å kommunisere med hverandre.

Ulike nettverkstyper bruker ulike protokoller, men den vanligste protokollen er *Transmission Control Protocol/Internet Protocol* (TCP/IP). TCP/IP brukes til å sende data via Internett samt i de fleste bedriftsnettverk og hjemmenettverk.

Datamaskiner forstår ikke ord, og bruker derfor tall til å kommunisere med. TCP/IP krever derfor at alle enheter som bruker TCP/IP, må ha en IP-adresse. IP-adresser er entydige navn i numerisk format, og brukes ved overføring av data i nettverk. IP-adresser tillater TCP/IP å bekrefte forespørsler om og motta data fra forskjellige enheter i nettverket.

Hvordan finner jeg IP-adresser?

Windows

- 1 Klikk på  eller **Start** og velg **Kjør**.
- 2 Skriv `cmd` i tekstboksen Start søk eller Åpne.
- 3 Trykk på **Enter** eller klikk på **OK**.
- 4 Skriv `ipconfig` og trykk på **Enter**.
IP-adressen vises som fire sett med tall atskilt med punktum, for eksempel 192.168.0.100.

Macintosh

- 1 Velg følgende på Apple-menyen:
Om denne maskinen > Mer info
- 2 Velg **Nettverk** i innholdsrueten.
- 3 Hvis du har en trådløs nettverkstilkobling, må du velge **AirPort** på listen Aktive tjenester.

Finne IP-adressen til skriveren

- Skriv ut en oppsettside for nettverk fra skriveren.
Se etter **Adresse** under TCP/IP.
- Vis skriverinnstillingene.
 - 1 Gå til følgende på skriverens kontrollpanel:
 > **Nettverksoppsett > TCP/IP**
 - 2 Se etter **IP-adresse**.

Hvordan tilordnes IP-adresser?

Det kan automatisk tilordnes en IP-adresse til nettverket ved hjelp av DHCP. Når skriveren er konfigurert på en datamaskin, sendes alle utskriftsjobber over nettverket og til skriveren som bruker denne adressen.

Hvis IP-adressen ikke blir tilordnet automatisk, blir du bedt om å angi en adresse og annen nettverksinformasjon når du har valgt skriveren fra listen.

Hva er en nøkkelindeks?

Et trådløst tilgangspunkt (en trådløs ruter) kan konfigureres med opptil 4 WEP-nøkler. Det brukes imidlertid bare én nøkkel i nettverket om gangen. Nøklerne er nummerert, og nummeret til en nøkkel kalles nøkkelindeksen. Alle enheter i det trådløse nettverket må konfigureres til å bruke den samme nøkkelindeksen når flere WEP-nøkler er konfigurert i det trådløse tilgangspunktet.

Velg den samme nøkkelindeksen for skriveren som for det trådløse tilgangspunktet.



Vedlikeholde skriveren

Vedlikeholde blekkpatronene

I tillegg til oppgavene du kan utføre selv, utføres det hver uke en automatisk vedlikeholdsoppgave på skriveren hvis den er koblet til et strømuttak. Når oppgaven skal utføres, blir strømsparingsmodus deaktivert. Hvis skriveren er slått av, slås den på midlertidig.

Kontrollere blekknivåer

Bruke skriverens kontrollpanel

- 1 Trykk på  på kontrollpanelet.
- 2 Trykk på pilknappene for å bla til **Vedlikehold**, og trykk deretter på .
- 3 Trykk på  en gang til for å velge **Blekknivåer**.
- 4 Trykk på pilknappene for å kontrollere blekknivået i hver blekkpatron.

Bruke skriverprogramvaren

Windows

- 1 Klikk på  eller **Start**.
- 2 Velg **Alle programmer** eller **Programmer**, og velg deretter mappen for skriverprogrammet på listen.
- 3 Velg **Startside**.
- 4 Velg skriveren på skriverlisten.
- 5 Klikk på **Kontroller blekknivåene** i kategorien Vedlikehold.



Macintosh



- 1 Dobbeltklikk på skriverprogrammappen i Finder.
- 2 Velg **Skriververktøy** på listen.
- 3 Kontroller blekknivåene i kategorien Vedlikehold.

Justere skrivehodet

Hvis tegn eller linjer på utskriftene er ujevne eller bølgede, må du kanskje justere skrivehodet.

Bruke skriverens kontrollpanel

- 1 Legg i vanlig papir.
- 2 Trykk på  på kontrollpanelet.
- 3 Trykk på pilknappene for å bla til **Vedlikehold**, og trykk deretter på .

- 4 Trykk på pilknappene for å bla til **Juster skriver**, og trykk deretter på .
- 5 Trykk på  en gang til.
Det skrives ut en justeringsside.
Merk: Ikke ta ut justeringssiden før utskriften er fullført.

Bruke skriverprogramvaren

Windows

- 1 Legg i vanlig papir.
- 2 Klikk på  eller **Start**.
- 3 Velg **Alle programmer** eller **Programmer**, og velg deretter mappen for skriverprogrammet på listen.
- 4 Velg **Startside**.
- 5 Velg skriveren på skriverlisten.
- 6 Klikk på **Juster blekkpatroner** i kategorien Vedlikehold.
- 7 Følg instruksjonene på skjermen.

Macintosh

- 1 Legg i vanlig papir.
- 2 Dobbeltklikk på skriverprogrammappen i Finder.
- 3 Velg **Skriververktøy** på listen.
- 4 Klikk på **Skriv ut just.side** i kategorien Vedlikehold.
- 5 Følg instruksjonene på skjermen.

Hvis du justerte blekkpatronene for å forbedre utskriftskvaliteten, må du skrive ut dokumentet på nytt. Hvis utskriftskvaliteten ikke blir bedre, kan du prøve å rengjøre skriveshodetysene.



Rengjøre skriveshodetysene



Hvis utskriftskvaliteten er dårlig, kan det skyldes at skriveshodetysene er tette. Rengjør skriveshodetysene for å forbedre utskriftskvaliteten.

Merk:

- Det brukes blekk når du rengjør skriveshodetysene, så du bør bare rengjøre dem når det er nødvendig.
- Hvis du dyprengjør skriveshodetysene, brukes det mer blekk, så du bør prøve vanlig rengjøring først for å spare blekk.
- Hvis det er for lite blekk igjen, må du bytte blekkpatronene før du kan rengjøre skriveshodetysene.

Bruke skriverens kontrollpanel

- 1 Trykk på  på kontrollpanelet.
- 2 Trykk på pilknappene for å bla til **Vedlikehold**, og trykk deretter på .

- 3 Trykk på pilknappene for å bla til **Dyprengjør skrivehode**, og trykk deretter på .
- 4 Trykk på  for å rengjøre skrivehodedysene.
Det blir skrevet ut et rengjøringsark.

Bruke skriverprogramvaren

Windows

- 1 Klikk på  eller **Start**.
- 2 Velg **Programmer** eller **Alle programmer**, og velg deretter mappen for skriverprogrammet på listen.
- 3 Velg **Startside**.
- 4 Klikk på **Rengjør blekkpatroner** i kategorien Vedlikehold.

Macintosh

- 1 Dobbeltklikk på skriverprogrammappen i Finder.
- 2 Velg **Skriververktøy** på listen.
- 3 Velg **Rens blekkdyser** i kategorien Vedlikehold.
Det blir skrevet ut et rengjøringsark.

Rengjøre utsiden av skriveren

- 1 Kontroller at skriveren er slått av og at strømledningen er koblet fra strømuttaket.
 **FORSIKTIG – FARE FOR ELEKTRISK STØT:** Koble strømledningen fra strømuttaket og koble alle kabler fra skriveren for å unngå elektrisk støt under rengjøring av utsiden av skriveren.
- 2 Fjern alt papir fra skriveren.
- 3 Fukt en ren, lofri klut med vann.
Advarsel – mulig skade: Ikke bruk rengjøringsmidler fordi det kan skade overflaten på skriveren.
- 4 Tørk utsiden på skriveren, og pass på at du får fjernet eventuelle blekkrester i utskuffen.
Advarsel – mulig skade: Hvis du bruker en fuktig klut til å rengjøre innsiden av skriveren, kan det forårsake skade på skriveren.
- 5 Kontroller at skriveren er helt tørr før du starter en ny utskriftsjobb.

Rengjøre skannerens glassplate

- 1 Fukt en ren, lofri klut med vann.
- 2 Tørk forsiktig av skannerens glassplate.

Merk: Kontroller at alt blekk eller eventuell korrekturlakk på et dokument har tørket før du legger det på skannerens glassplate.

Feilsøking

Før feilsøking

Bruk denne kontrollisten til å løse de fleste skriverproblemer:

- Kontroller at strømledningen er koblet til skriveren og et strømuttak som fungerer.
- Kontroller at skriveren ikke er koblet til et overspenningsvern, UPS-enheter eller skjøteledninger.
- Kontroller at skriveren er slått på.
- Kontroller at skriveren er riktig koblet til vertsdatabasemaskinen, utskriftsserveren eller et annet tilgangspunkt for nettverk.
- Kontroller om det vises feilmeldinger i vinduet på kontrollpanelet. Hvis det gjør det, må du løse feilen.
- Kontroller om det har oppstått papirstopp. Hvis det har det, må du fjerne det.
- Kontroller blekkpatronene, og sett inn nye blekkpatroner hvis det er nødvendig.
- Bruk tjenestesenteret til å finne og løse problemet (Windows).
- Slå av skriveren, vent ca. ti sekunder og slå deretter skriveren på igjen.

Bruke tjenestesenteret til å løse skriverproblemer

I tjenestesenteret kan du finne trinnvise feilsøkingsinstruksjoner og koblinger til vedlikeholdsoppgaver og kundestøtte.

Du kan åpne tjenestesenteret på en av disse måtene:

Metode 1	Metode 2
Hvis koblingen Hvis du trenger hjelp, kan du bruke Tjenestesenter vises i en feilmelding, kan du klikke på den.	<ol style="list-style-type: none">1 Klikk på  eller Start.2 Velg Programmer eller Alle programmer, og velg deretter mappen for skriverprogrammet på listen.3 Velg Startside.4 Velg Tjenestesenter i kategorien Brukerstøtte.

Hvis problemet ikke kan løses ved å følge kontrollisten for feilsøking

Besøk hjemmesiden vår på support.dell.com. Her kan du finne

- artikler fra teknisk brukerstøtte
- telefonnumre til teknisk brukerstøtte

Feilsøking for installering





- Feil språk vises i vinduet på side 88
- Feil på skrivehode på side 88

- Programvaren ble ikke installert på side 91
- Utskriftsjobben skrives ikke ut, eller det mangler sider på side 91
- Skriveren skriver ut blanke sider på side 92
- Skriveren er opptatt eller svarer ikke på side 93
- Kan ikke slette dokumenter fra utskriftskøen på side 93
- Kan ikke skrive ut med USB-tilkobling på side 93

Feil språk vises i vinduet





Hvis du har fulgt fremgangsmåtene i kontrollisten før feilsøking og problemet ikke er løst, kan du prøve disse forslagene:



ENDRE SPRÅKET SOM VISES I VINDUET PÅ KONTROLLPANELET, VED Å BRUKE SKRIVERMENYENE

- 1 Trykk på  på kontrollpanelet.
- 2 Trykk på pilknappene for å bla til **Defaults** (standarder), og trykk deretter på .
- 3 Trykk på pilknappene for å bla til **Set Defaults** (angi standardinnstillinger), og trykk deretter på .
- 4 Trykk på pilknappene for å bla til **Use Factory** (bruk standard), og trykk deretter på .
- 5 Fullfør konfigureringen av skriveren.

ENDRE SPRÅKET SOM VISES I VINDUET PÅ KONTROLLPANELET, VED Å BRUKE EN KNAppeKOMBINASJON (HVIS DU IKKE FORSTÅR SPRÅKET SOM VISES)

- 1 Slå av skriveren.

Merk: Hvis du har angitt tidsavbrudd for strømsparing på oppsettmenyen, må du trykke på  og holde den inne i tre sekunder for å slå av skriveren.
- 2 Trykk på og hold nede  og , og trykk på og slipp  for å slå på skriveren.

Merk: Ikke slipp  og  før **Language Selection** (valg av språk) vises i vinduet på kontrollpanelet. Når dette vises, betyr det at standardinnstillingene er gjenopprettet.
- 3 Fullfør konfigureringen av skriveren.

Feil på skrivehode

Hvis du har fulgt fremgangsmåtene i kontrollisten før feilsøking og problemet ikke er løst, kan du prøve dette forslaget:

TA UT SKRIVEHODET, OG SETT DET INN IGJEN

- 1 Åpne skriveren og løft sperren.



- 2 Ta ut skrivehodet.

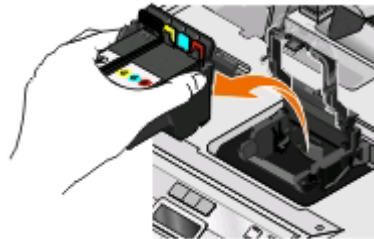

Advarsel – mulig skade: Ikke ta på blekkfilteret på skrivehodet eller på skrivehodedysene.

- 3 Tørk av kontaktene med en ren og løfri klut.
 - På skrivehodet



- På patronholderen

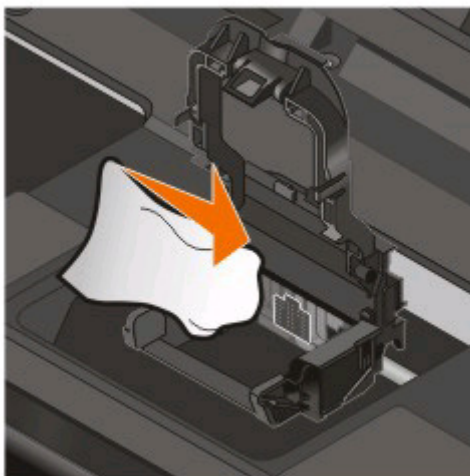

Advarsel – mulig skade: Ikke ta på blekkfilteret på skrivehodet eller på skrivehodedysene.



4 Sett inn skrivehodet igjen, og lukk sperren slik at den *klikker* på plass.



5 Lukk skriveren.

Merk: Hvis dette forslaget ikke løser problemet, må du kontakte brukerstøtte.

Programvaren ble ikke installert

Hvis det oppstod problemer under installeringen, eller hvis skriveren ikke vises i skrivermappen eller som et skrivervalg når du skal sende en utskriftsjobb, kan du prøve å avinstallere programvaren og installere den på nytt.

Gjør følgende før du installerer programvaren på nytt:

KONTROLLER AT DATAMASKINEN OPPFYLLER SYSTEMKRAVENE, SOM DU FINNER PÅ ESKEN

DEAKTIVER SIKKERHETSPROGRAMMER I WINDOWS MIDLERTIDIG FØR DU INSTALLERER PROGRAMVAREN

KONTROLLER USB-TILKOBLINGEN

- 1 Kontroller om USB-kabelen er skadet. Hvis kabelen er skadet, må du bruke en annen kabel.
- 2 Koble den kvadratiske enden av USB-kabelen til USB-porten på baksiden av skriveren.
- 3 Koble den rektangulære enden av USB-kabelen til USB-porten på datamaskinen.
USB-porten er merket med USB-symbolet .

Merk: Hvis det fremdeles oppstår problemer, må du prøve en annen USB-port på datamaskinen. Det kan hende at porten du prøvde å bruke, er defekt.

KOBLE STRØMFORSYNINGEN TIL SKRIVEREN IGJEN

- 1 Slå av skriveren, og koble strømledningen fra strømuttaket.
- 2 Koble strømforsyningen fra skriveren, og koble den til igjen.
- 3 Koble strømledningen til strømuttaket, og slå på skriveren.

Utskriftsjobben skrives ikke ut, eller det mangler sider

Hvis du har fulgt fremgangsmåtene i kontrollisten før feilsøking og problemet ikke er løst, kan du prøve disse forslagene:

KONTROLLER AT BLEKKPATRONENE ER SATT INN RIKTIG

- 1 Slå på skriveren og åpne den.
- 2 Kontroller at blekkpatronene er satt inn riktig.
Blekkpatronene må settes inn slik at de *klikker* på plass i det riktige sporet i skrivehodet.
- 3 Lukk skriveren.

VELG SKRIVEREN I UTSKRIFTSDIALOGBOKSEN FØR DU SENDER EN UTSKRIFTSJOB

KONTROLLER AT UTSKRIFTSJOBEN IKKE ER MIDLERTIDIG STANSET

KONTROLLER AT SKRIVEREN ER DEFINERT SOM STANDARDSKRIVER

KOBLE STRØMFORSYNINGEN TIL SKRIVEREN IGJEN

- 1 Slå av skriveren, og koble strømledningen fra strømuttaket.
- 2 Koble strømforsyningen fra skriveren, og koble den til igjen.
- 3 Koble strømledningen til strømuttaket, og slå på skriveren.

KOBLE USB-KABELN FRA SKRIVEREN, OG KOBLE DEN TIL IGJEN

KONTROLLER USB-TILKOBLINGEN

- 1 Kontroller om USB-kabelen er skadet. Hvis kabelen er skadet, må du bruke en annen kabel.
- 2 Koble den kvadratiske enden av USB-kabelen til USB-porten på baksiden av skriveren.
- 3 Koble den rektangulære enden av USB-kabelen til USB-porten på datamaskinen.
USB-porten er merket med USB-symbolet .





Merk: Hvis det fremdeles oppstår problemer, må du prøve en annen USB-port på datamaskinen. Det kan hende at porten du prøvde å bruke, er defekt.

AVINSTALLER SKRIVERPROGRAMVAREN OG INSTALLER DEN PÅ NYTT

Skriveren skriver ut blanke sider

Hvis skriveren skriver ut blanke sider, kan det skyldes at blekkpatronene ikke er satt inn riktig.

TA UT BLEKKPATRONENE OG SETT DEM INN IGJEN, DYPRENGJØR OG JUSTER SKRIVEHODET

- 1 Sett inn blekkpatronene på nytt. Du kan finne mer informasjon under Bytte blekkpatroner på side 11.
Hvis det er vanskelig å få satt inn blekkpatronene, må du kontrollere at skrivehodet er i riktig posisjon. Prøv deretter på nytt.
 - 2 Legg i vanlig papir.
 - 3 Trykk på  på kontrollpanelet.
 - 4 Trykk på pilknappene for å bla til **Vedlikehold**, og trykk deretter på .
 - 5 Trykk på pilknappene for å bla til **Dyprengjør skrivehode**, og trykk deretter på .
 - 6 Trykk på pilknappene for å bla til **Juster skriver**, og trykk deretter på .
- Det blir skrevet ut et rengjøringsark.
- Det skrives ut en justeringsside.

Merk:

- Ikke ta ut justeringssiden før utskriften er fullført.
- Ikke foreta flere dyprengjøringer etter hverandre.
- Hvis problemet vedvarer etter en dyprengjøring, må du kontakte kundestøtte.

Skriveren er opptatt eller svarer ikke

Hvis du har fulgt fremgangsmåtene i kontrollisten før feilsøking og problemet ikke er løst, kan du prøve disse forslagene:

KONTROLLER AT SKRIVEREN IKKE ER I STRØMSPARINGSMODUS

Hvis av/på-lampen blinker sakte, er skriveren i strømsparingsmodus. Trykk på  for å aktivere skriveren.

Hvis skriveren ikke aktiveres, må du tilbakestille strømforsyningen:

- 1 Koble strømledningen fra strømuttaket, og vent i ti sekunder.
- 2 Koble strømledningen til strømuttaket, og slå på skriveren.

Hvis problemet fortsetter, kan du gå til hjemmesiden vår og se etter oppdateringer til skriverprogramvaren eller -fastvaren.

KOBLE TIL STRØMFORSYNINGEN TIL SKRIVEREN IGJEN

- 1 Slå av skriveren, og koble strømledningen fra strømuttaket.
- 2 Koble strømforsyningen fra skriveren, og koble den til igjen.
- 3 Koble strømledningen til strømuttaket, og slå på skriveren.

Kan ikke slette dokumenter fra utskriftskøen

Hvis utskriftsjobber blir liggende i utskriftskøen og du ikke får slettet dem, slik at andre jobber kan skrives ut, kan det hende at datamaskinen og skriveren ikke kommuniserer med hverandre.

START DATAMASKINEN PÅ NYTT OG PRØV EN GANG TIL

Kan ikke skrive ut med USB-tilkobling

Hvis du har fulgt fremgangsmåtene i kontrollisten før feilsøking og problemet ikke er løst, kan du prøve disse forslagene:

KONTROLLER USB-TILKOBLINGEN

- 1 Kontroller om USB-kabelen er skadet. Hvis kabelen er skadet, må du bruke en annen kabel.
- 2 Koble den kvadratiske enden av USB-kabelen til USB-porten på baksiden av skriveren.
- 3 Koble den rektangulære enden av USB-kabelen til USB-porten på datamaskinen.

USB-porten er merket med USB-symbolet .

Merk: Hvis det fremdeles oppstår problemer, må du prøve en annen USB-port på datamaskinen. Det kan hende at porten du prøvde å bruke, er defekt.

KONTROLLER AT USB-PORTEN ER AKTIVERT I WINDOWS

- 1 Klikk på  eller **Start** og velg **Kjør**.
- 2 Skriv `devmgmt.msc` i tekstboksen Start søk eller Åpne.
- 3 Trykk på **Enter** eller klikk på **OK**.
Enhetsbehandling åpnes.
- 4 Klikk på plusstegnet (+) ved siden av Universal seriell busskontroller.
Hvis USB-vertscontroller og USB-rothub står oppført, er USB-porten aktivert.
Hvis du ønsker mer informasjon, kan du se i dokumentasjonen for datamaskinen.

AVINSTALLER SKRIVERPROGRAMVAREN OG INSTALLER DEN PÅ NYTT

Feilsøking for papirstopp og mateproblemer

- Papirstopp i skriveren på side 94
- Papirstopp i papirstøtten på side 94
- Papirstopp i tosidigheten på side 95
- Mateproblemer med papir eller spesialpapir på side 96

Papirstopp i skriveren

Merk: Delene inne i skriveren er svært følsomme. Unngå å ta på delene inne i skriveren når du skal fjerne papirstopp.



- 1 Trykk på  for å slå av skriveren.
- 2 Kontroller om papir har kjørt seg fast ved papirskuffen. Løft skannerenheten og se etter fastkjørt papir.



- 3 Ta godt tak i papiret, og dra det forsiktig ut av skriveren.
Merk: Vær forsiktig så du ikke river i stykker papiret når du drar i det.
- 4 Trykk på  for å slå på skriveren igjen.

Papirstopp i papirstøtten

Merk: Delene inne i skriveren er svært følsomme. Unngå å ta på delene inne i skriveren når du skal fjerne papirstopp.

- 1 Trykk på  for å slå av skriveren.
- 2 Ta godt tak i papiret, og dra det forsiktig ut av skriveren.
Merk: Vær forsiktig så du ikke river i stykker papiret når du drar i det.
- 3 Trykk på  for å slå på skriveren igjen.

Papirstopp i tosidigenheten

Merk: Delene inne i skriveren er svært følsomme. Unngå å ta på delene inne i skriveren når du skal fjerne papirstopp.

- 1 Ta tak i tosidigenheten og trekk den ut.

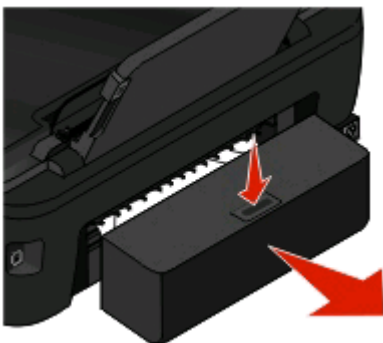

 **FORSIKTIG – FARE FOR PERSONSKADE:** Deler som er en del av papirbanen, stikker ut ved området bak dekselet for tosidigenheten. Vær forsiktig når du fjerner papirstopp fra dette området, slik at du ikke skader deg.

- 2 Ta godt tak i papiret, og dra det forsiktig ut av skriveren.



Merk: Vær forsiktig så du ikke river i stykker papiret når du drar i det.

3 Sett på plass tosidigheten igjen.

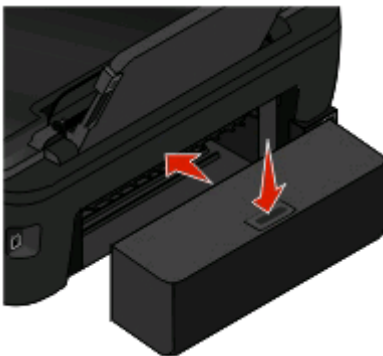

4 Trykk på **DONE** (ferdig) eller  avhengig av hvilken skrivermodell du har.

5 Fortsett utskriftsjobben fra datamaskinen.

Mateproblemer med papir eller spesialpapir

Hvis papir eller spesialpapir mates inn feil eller forskjøvet, eller hvis flere ark trekkes inn om gangen eller klebes sammen, kan du prøve løsningene her. Prøv ett eller flere av følgende forslag:

KONTROLLER PAPIRET

Bruk bare nytt papir som ikke er krøllete.

KONTROLLER AT PAPIRET ER LAGT I RIKTIG

- Legg færre ark i skriveren om gangen.
- Legg i papir med utskriftssiden opp. (Hvis du ikke er sikker på hvilken side som er utskriftssiden, kan du lese instruksjonene som fulgte med papiret.)
- Se instruksjonene for innlegging av papir- og spesialpapirtyper.

TA BORT ARKENE ETTER HVERT SOM DE SKRIVES UT

JUSTER PAPIRSKINNENE ETTER PAPIRET SOM ER LAGT I

Feilsøking for utskrift

- Utskriftskvaliteten er dårlig langs kantene av arket på side 96
- Det er striper eller streker på bilder som skrives ut på side 98
- Lav utskriftshastighet på side 98
- Datamaskinen blir tregere under utskrift på side 98

Utskriftskvaliteten er dårlig langs kantene av arket

Hvis du har fulgt fremgangsmåtene i kontrollisten før feilsøking og problemet ikke er løst, kan du prøve disse forslagene:

KONTROLLER UTSKRIFTSINNSTILLINGENE

Hvis du ikke bruker funksjonen for utskrift uten kantlinje, må du ikke overskride minimumsmargene for utskrift.

- Venstre og høyre marg:
 - 6,35 mm (0,25 tommer) for Letter-papir
 - 3,37 mm (0,133 tommer) for alle papirstørrelser unntatt Letter
- Toppmarg: 1,7 mm (0,067 tommer)
- Bunnmarg: 12,7 mm (0,5 tommer)

BRUK FUNKSJONEN FOR UTSKRIFT UTEN KANTLINJE

Windows

- 1 Åpne et dokument eller et fotografi og velg **Fil > Skriv ut**.
- 2 Klikk på **Egenskaper, Innstillinger, Alternativer** eller **Oppsett**.
- 3 Velg **Uten kantlinje** under Papiralternativer i kategorien Utskriftsoppsett.

Macintosh

- 1 Åpne et fotografi og velg **Arkiv > Utskriftsformat**.
Hvis alternativet Utskriftsformat ikke vises på Arkiv-menyen, går du til trinn 2. Ellers angir du utskriftsinnstillingene:
 - a Velg **Sideegenskaper** på menyen Innstillinger.
 - b Velg skriveren på menyen Format for.
 - c Velg en papirstørrelse med "(uten kantlinje)" på menyen Papirstørrelse.
Hvis du for eksempel har lagt i et fotokort i størrelsen 4 x 6 tommer, må du velge **US 4 x 6 tommer (uten kantlinje)**.
 - d Velg en retning, og klikk deretter på **OK**.
- 2 Velg **Arkiv > Skriv ut**.
Hvis du valgte skriver, papirstørrelse og retning i trinn 1, kan det hende at du må velge skriveren igjen på skrivermenyen før du kan gå videre til trinn 3. Hvis ikke, angir du innstillingene nå:
 - a Velg skriveren på skrivermenyen.
 - b Velg en papirstørrelse med "(uten kantlinje)" på menyen Papirstørrelse.
Hvis du for eksempel har lagt i et fotokort i størrelsen 4 x 6 tommer, må du velge **US 4 x 6 tommer (uten kantlinje)**.
 - c Velg en utskriftsretning.
- 3 Klikk eventuelt på **Avansert**.
- 4 Velg **Utskriftsinnstillinger** eller **Kvalitet og materiale** på skrivervalgmenyen.
 - Velg en papirtype på menyen Papirtype.
 - Velg **Foto** eller **Best** på menyen Utskriftskvalitet.
- 5 Klikk på **Skriv ut**.

Det er striper eller streker på bilder som skrives ut

Hvis du har fulgt fremgangsmåtene i kontrollisten før feilsøking og problemet ikke er løst, kan du prøve disse forslagene:

KONTROLLER BLEKKNIVÅENE

Bytt blekkpatroner som er nesten eller helt tomme.

VELG EN HØYERE INNSTILLING FOR UTSKRIFTSKVALITET I SKRIVERPROGRAMVAREN

KONTROLLER AT BLEKKPATRONENE ER SATT INN RIKTIG

JUSTER SKRIVEHODET

RENGJØR ELLER DYPRENGJØR SKRIVEHODEDYSENE

Merk: Hvis disse forslagene ikke løser problemet, må du kontakte teknisk brukerstøtte.

Lav utskriftshastighet

Hvis du har fulgt fremgangsmåtene i kontrollisten før feilsøking og problemet ikke er løst, kan du prøve disse forslagene:

MAKSIMER DATAMASKINENS BEHANDLINGSHASTIGHET

- Lukk alle programmer som ikke er i bruk.
- Reduser mengden og størrelsen på grafikk og bilder i dokumentet.
- Fjern så mange ubrukte skrifter som mulig fra systemet.

INSTALLER MER MINNE

Vurder om du vil kjøpe mer RAM.

VELG EN LAVERE INNSTILLING FOR UTSKRIFTSKVALITET I SKRIVERPROGRAMVAREN

VELG PAPIRTYPE MANUELT I HENHOLD TIL DEN PAPIRTYPEN DU SKAL BRUKE

AVINSTALLER SKRIVERPROGRAMVAREN OG INSTALLER DEN PÅ NYTT

Datamaskinen blir tregere under utskrift

Her finner du mulige årsaker og løsninger. Prøv ett av følgende:

HVIS DU BRUKER USB-TILKOBLING, KAN DU PRØVE Å BRUKE EN ANNEN USB-KABEL.

HVIS SKRIVEREN ER KOBLET TIL ET NETTVERK, MÅ DU TILBAKESTILLE STRØMFORSYNINGEN TIL TILGANGSPUNKTET (RUTEREN)

- 1 Koble strømledningen fra tilgangspunktet.
- 2 Vent i ti sekunder, og koble til strømledningen igjen.

Feilsøking for kopiering og skanning

- Kopierings- eller skannefunksjonen svarer ikke på side 99
- Får ikke lukket skannerenheten på side 99
- Dårlig kvalitet på kopiert eller skannet element på side 99
- Bare deler av et dokument eller fotografi blir kopiert eller skannet på side 100
- Skanningen var ikke vellykket på side 100
- Skanningen tar for lang tid, eller maskinen stopper opp på side 100
- Kan ikke skanne til datamaskin via et nettverk på side 101

Kopierings- eller skannefunksjonen svarer ikke

Hvis du har fulgt fremgangsmåtene i kontrollisten før feilsøking og problemet ikke er løst, kan du prøve disse forslagene:

ANGI SKRIVEREN SOM STANDARDSKRIVER

AVINSTALLER SKRIVERPROGRAMVAREN OG INSTALLER DEN PÅ NYTT

Får ikke lukket skannerenheten

- 1 Løft skannerenheten.
- 2 Fjern eventuelle hindringer som gjør at du ikke får lukket skannerenheten.
- 3 Lukk skannerenheten.

Dårlig kvalitet på kopiert eller skannet element

Hvis du har fulgt fremgangsmåtene i kontrollisten før feilsøking og problemet ikke er løst, kan du prøve disse forslagene:

RENGJØR SKANNERENS GLASSPLATE

JUSTER SKANNEKVALITETEN FRA SKRIVERPROGRAMVAREN

SE TIPSENE FOR KOPIERING, SKANNING OG FORBEDRING AV UTSKRIFTSKVALITET

BRUK EN BEDRE VERSJON AV ORIGINALDOKUMENTET ELLER -BILDET

KONTROLLER AT DOKUMENTET ELLER FOTOGRAFIET ER LAGT MED FORSIDEN NED OG I RIKTIG HJØRNE PÅ SKANNERENS GLASSPLATE

Bare deler av et dokument eller fotografi blir kopiert eller skannet

Hvis du har fulgt fremgangsmåtene i kontrollisten før feilsøking og problemet ikke er løst, kan du prøve disse forslagene:

KONTROLLER AT DOKUMENTET ELLER FOTOGRAFIET ER LAGT MED FORSIDEN NED OG I RIKTIG HJØRNE PÅ SKANNERENS GLASSPLATE

VELG EN PAPIRSTØRRELSE SOM STEMME MED STØRRELSEN PÅ PAPIRET SOM ER LAGT I SKRIVEREN, I SKRIVERPROGRAMVAREN

KONTROLLER AT INNSTILLINGEN FOR ORIGINALSTØRRELSE STEMME MED STØRRELSEN PÅ DOKUMENTET SOM SKAL SKANNES

Skanningen var ikke vellykket

Hvis du har fulgt fremgangsmåtene i kontrollisten før feilsøking og problemet ikke er løst, kan du prøve disse forslagene:

KONTROLLER USB-TILKOBLINGEN

- 1** Kontroller om USB-kabelen er skadet. Hvis kabelen er skadet, må du bruke en annen kabel.
- 2** Koble den kvadratiske enden av USB-kabelen til USB-porten på baksiden av skriveren.
- 3** Koble den rektangulære enden av USB-kabelen til USB-porten på datamaskinen.
USB-porten er merket med USB-symbolet .

Merk: Hvis det fremdeles oppstår problemer, må du prøve en annen USB-port på datamaskinen. Det kan hende at porten du prøvde å bruke, er defekt.

START DATAMASKINEN PÅ NYTT

Skanningen tar for lang tid, eller maskinen stopper opp

Hvis du har fulgt fremgangsmåtene i kontrollisten før feilsøking og problemet ikke er løst, kan du prøve disse forslagene:

LUKK ANDRE PROGRAMMER SOM IKKE BRUKES

BRUK EN LAVERE SKANNEOPPLØSNING

Kan ikke skanne til datamaskin via et nettverk

Hvis du har fulgt fremgangsmåtene i kontrollisten før feilsøking og problemet ikke er løst, kan du prøve disse forslagene:

KONTROLLER AT SKRIVEREN OG MÅLDATAMASKINEN ER KOBLET TIL DET SAMME NETTVERKET

KONTROLLER AT SKRIVERPROGRAMVAREN ER INSTALLERT PÅ MÅLDATAMASKINEN

Feilsøking for minnekort

- Kontrolliste for feilsøking for minnekort på side 101
- Det skjer ingenting når jeg setter inn et minnekort på side 101
- Kan ikke skrive ut dokumenter fra et minnekort eller en flash-enhet på side 102
- Fotografier overføres ikke fra et minnekort i et trådløst nettverk på side 102

Kontrolliste for feilsøking for minnekort

Ved å følge denne kontrollisten kan du løse de fleste problemer som kan oppstå med minnekort.

- Kontroller at minnekortet kan brukes i skriveren.
- Kontroller at minnekortet ikke er skadet.
- Kontroller at minnekortet inneholder filtyper som støttes.

Det skjer ingenting når jeg setter inn et minnekort

Hvis du har fulgt fremgangsmåtene i kontrollisten før feilsøking og problemet ikke er løst, kan du prøve disse forslagene:

SETT INN MINNEKORTET PÅ NYTT

Det kan hende at minnekortet ble satt inn for sakte. Ta ut og sett minnekortet inn igjen med en rask bevegelse.

KONTROLLER USB-TILKOBLINGEN

- 1 Kontroller om USB-kabelen er skadet. Hvis kabelen er skadet, må du bruke en annen kabel.
- 2 Koble den kvadratiske enden av USB-kabelen til USB-porten på baksiden av skriveren.
- 3 Koble den rektangulære enden av USB-kabelen til USB-porten på datamaskinen.

USB-porten er merket med USB-symbolet .

Merk: Hvis det fremdeles oppstår problemer, må du prøve en annen USB-port på datamaskinen. Det kan hende at porten du prøvde å bruke, er defekt.

KONTROLLER NETTVERKSTILKOBLINGEN

Hvis skriveren og datamaskinen er koblet sammen i et nettverk, må du kontrollere at riktig vert og enhet kommuniserer med hverandre. Velg skriveren fra datamaskinen eller datamaskinen fra skriveren.

Kan ikke skrive ut dokumenter fra et minnekort eller en flash-enhet

Hvis du har fulgt fremgangsmåtene i kontrollisten før feilsøking og problemet ikke er løst, kan du prøve disse forslagene:

KONTROLLER USB-TILKOBLINGEN

- 1 Kontroller om USB-kabelen er skadet. Hvis kabelen er skadet, må du bruke en annen kabel.
- 2 Koble den kvadratiske enden av USB-kabelen til USB-porten på baksiden av skriveren.
- 3 Koble den rektangulære enden av USB-kabelen til USB-porten på datamaskinen.

USB-porten er merket med USB-symbolet .

Merk: Hvis det fremdeles oppstår problemer, må du prøve en annen USB-port på datamaskinen. Det kan hende at porten du prøvde å bruke, er defekt.

KONTROLLER NETTVERKSTILKOBLINGEN

Hvis skriveren og datamaskinen er koblet sammen i et nettverk, må du kontrollere at riktig vert og enhet kommuniserer med hverandre. Velg skriveren fra datamaskinen eller datamaskinen fra skriveren.

Fotografier overføres ikke fra et minnekort i et trådløst nettverk

Hvis du har fulgt fremgangsmåtene i kontrollisten før feilsøking og problemet ikke er løst, kan du prøve disse forslagene:

KONTROLLER AT BÅDE SKRIVEREN OG MÅLDATAMASKINEN ER SLÅTT PÅ OG KLARE TIL BRUK

VELG RIKTIG DATAMASKINNAVN FRA LISTEN PÅ SKRIVEREN

KONTROLLER AT DET TRÅDLØSE NETTVERKET ER KOBLET TIL OG AKTIVT

Hvis den trådløse tilkoblingen er nede, må du bruke en USB-kabel til å koble skriveren til datamaskinen.

Feilsøking for trådløs tilkobling

- Kontrolliste for feilsøking for trådløs tilkobling på side 103
- Gjenopprette standardinnstillingene for trådløs tilkobling på side 103
- Kan ikke skrive ut i trådløst nettverk på side 104
- Knappen Fortsett er ikke tilgjengelig på side 107
- Kan ikke skrive ut, og datamaskinen har en brannmur på side 109
- WiFi-indikatorlampen lyser ikke på side 109

- WiFi-indikatorlampen lyser grønt, men skriveren skriver ikke ut (Windows) på side 109
- WiFi-indikatorlampen lyser fremdeles oransje på side 110
- WiFi-indikatorlampen blinker oransje under installering på side 112
- Trådløs utskriftsserver er ikke installert på side 116
- Meldingen Kommunikasjon er ikke tilgjengelig vises ved trådløs utskrift på side 116
- Ingen kommunikasjon med skriveren ved tilkobling til virtuelt privat nettverk (VPN) på side 118
- Løse periodiske problemer med trådløs kommunikasjon på side 118

Kontrolliste for feilsøking for trådløs tilkobling

Før du starter, må du kontrollere følgende:

- At skriveren, datamaskinen og det trådløse tilgangspunktet er tilkoblet og slått på.
- At det trådløse nettverket fungerer som det skal.
Prøv å få tilgang til andre datamaskiner i det trådløse nettverket.
Hvis nettverket har Internett-tilgang, kan du prøve å få tilgang til Internett via en trådløs tilkobling.
- At riktig SSID er angitt.
Skriv ut en oppsettside for nettverk for å kontrollere SSID-navnet som skriveren bruker.
Hvis du ikke er sikker på om SSID-navnet er riktig, må du kjøre verktøyet for oppsett av trådløs tilkobling på nytt.
- At WEP-nøkkelen eller WPA-passordet er riktig (hvis nettverket er sikret).
Logg deg på det trådløse tilgangspunktet (den trådløse ruter) og kontroller sikkerhetsinnstillingene.
En sikkerhetsnøkkel er et slags passord. Alle enheter i et trådløst nettverk som bruker WEP, WPA eller WPA2, deler den samme sikkerhetsnøkkelen.
Hvis du ikke er sikker på om sikkerhetsinformasjonen er riktig, må du kjøre verktøyet for oppsett av trådløs tilkobling på nytt.
- At skriveren og datamaskinen er innenfor rekkevidden til det trådløse nettverket.
For de fleste nettverk bør skriveren og datamaskinen være maksimalt 30 meter fra det trådløse tilgangspunktet (den trådløse ruter).
- At WiFi-indikatoren lyser grønt.
- At skriverdriveren er installert på datamaskinen som du skal bruke skriveren fra.
- At den riktige skriverporten er valgt.
- At både datamaskinen og skriveren er koblet til det samme trådløse nettverket.
- At skriveren ikke er plassert for nær hindringer eller elektroniske enheter som kan føre til interferens med det trådløse signalet.
Kontroller at skriveren og det trådløse tilgangspunktet ikke er atskilt av for eksempel vegger eller stolper av metall eller betong.
Mange enheter kan forårsake interferens, for eksempel motorer, trådløse telefoner, overvåkingskameraer, andre trådløse nettverk og enkelte Bluetooth-enheter.

Gjenopprette standardinnstillingene for trådløs tilkobling

- 1 Trykk på  på kontrollpanelet.
- 2 Trykk på pilknappene for å bla til **Network Setup** (nettverksoppsett), og trykk deretter på .

3 Trykk på pilknappene for å bla til **Reset Network Adapter to Factory Defaults** (tilbakestill nettverkskort til standardinnstillingene), og trykk deretter på .

4 Trykk på pilknappene for å bla til **Yes** (ja), og trykk deretter på .

Innstillingene for trådløs tilkobling settes tilbake til standardinnstillingene. Du kan kontrollere det ved å skrive ut en oppsettside for nettverk.

Kan ikke skrive ut i trådløst nettverk

Hvis det oppstod problemer under installeringen, eller hvis skriveren ikke vises i skrivermappen eller som et skrivervalg når du skal sende en utskriftsjobb, kan du prøve å avinstallere programvaren og installere den på nytt.

Før du installerer programvaren på nytt, kan du se kontrollisten for feilsøking og deretter gjøre følgende:

SLÅ AV TILGANGSPUNKTET (DEN TRÅDLØSE RUTEREN), OG SLÅ DET PÅ IGJEN

Vent i ett minutt mens skriveren og datamaskinen gjenoppretter tilkoblingen. Når du slår av tilgangspunktet og slår det på igjen, kan det noen ganger oppdatere nettverkstilkoblingene og løse tilkoblingsproblemer.

KOBLE DEG FRA EN VPN-ØKT

Hvis du er koblet til et annet nettverk med en VPN-tilkobling, får du ikke tilgang til skriveren via det trådløse nettverket. Avslutt VPN-økten, og prøv å skrive ut på nytt.

KONTROLLER AT DEMOMODUS ER DEAKTIVERT

Enkelte skriverfunksjoner er ikke tilgjengelige når demomodus er aktivert.

Gå til følgende på skriverens kontrollpanel:

 > **Demomodus** > **Av** > lagre innstillingen

KONTROLLER WEP-NØKKELEN ELLER WPA-PASSORDET

Hvis tilgangspunktet bruker WEP-sikkerhet, må WEP-nøkkelen oppfylle disse kriteriene:

- Den må bestå av nøyaktig 10 eller 26 heksadesimale tegn. Heksadesimale tegn er A-F, a-f og 0-9.
eller
- Den må bestå av nøyaktig 5 eller 13 ASCII-tegn. ASCII-tegn er bokstavene, tallene og symbolene på et tastatur. Det skiller mellom store og små ASCII-tegn i WEP-nøkler.

Hvis tilgangspunktet bruker WPA- eller WPA2-sikkerhet, må passordet oppfylle disse kriteriene:

- Det må bestå av nøyaktig 64 heksadesimale tegn. Heksadesimale tegn er A-F, a-f og 0-9.
eller
- Det må bestå av mellom 8 og 63 ASCII-tegn. ASCII-tegn er bokstavene, tallene og symbolene på et tastatur. Det skiller mellom store og små ASCII-tegn i WPA-passord.

Merk: Hvis du ikke har denne informasjonen, kan du se i dokumentasjonen til det trådløse nettverket. Du kan også kontakte personen som konfigurerte nettverket.

SE OM TILGANGSPUNKTET HAR EN REGISTRERINGSKNAPP

For noen typer bokser for trådløs bredbåndstilkobling i Europa, Midtøsten og Afrika, for eksempel LiveBox, AliceBox, N9UF Box, FreeBox og Club Internet, må du trykke på en registreringsknapp når skriveren skal legges til i et trådløst nettverk.

Hvis du bruker en slik boks og trenger mer informasjon, kan du se i dokumentasjonen til boksen eller kontakte din *Internett-leverandør* (ISP).

FLYTT TILGANGSPUNKTET BORT FRA ANDRE ELEKTRONISKE ENHETER

Det kan være midlertidig interferens fra andre elektroniske enheter, for eksempel mikrobølgeovner, trådløse telefoner og overvåkingkameraer. Pass på at tilgangspunktet ikke er plassert for nær slike enheter.

PASSER DATAMASKINEN OG/ELLER SKRIVEREN NÆRMERE TILGANGSPUNKTET

Rekkevidden til det trådløse nettverket avhenger av en rekke faktorer, blant annet funksjonene til tilgangspunktet og nettverkskortene. Hvis det oppstår problemer under utskrift, kan du prøve å plassere datamaskinen og skriveren nærmere hverandre. Det bør ideelt sett ikke være over 30 meter mellom enhetene.

KONTROLLER SIGNALKVALITETEN FOR DEN TRÅDLØSE TILKOBLINGEN

Skriv ut en oppsettside for nettverk og kontroller signalkvaliteten. Hvis signalkvaliteten er angitt som god eller høy, er det en annen årsak til problemet.

KONTROLLER DE AVANSERTE SIKKERHETSINNSTILLINGENE

- Hvis det brukes MAC-adressefiltrering til å begrense tilgangen til det trådløse nettverket, må du legge til skriverens MAC-adresse på listen over adresser som skal ha tilgang til tilgangspunktet.
- Hvis det er definert at tilgangspunktet skal utstede et begrenset antall IP-adresser, må du endre dette slik at skriveren kan legges til.

Merk: Hvis du ikke vet hvordan du gjør dette, kan du se dokumentasjonen til tilgangspunktet eller kontakte personen som konfigurerte nettverket.

KONTROLLER AT DATAMASKINEN ER KOBLET TIL TILGANGSPUNKTET

- Åpne nettleseren og kontroller at du har tilgang til Internett.
- Hvis det er andre datamaskiner eller ressurser i det trådløse nettverket, kan du prøve å få tilgang til dem fra datamaskinen.

KONTROLLER AT DATAMASKINEN OG SKRIVEREN ER KOBLET TIL DET SAMME TRÅDLØSE NETTVERKET

Hvis skriveren ikke er koblet til det samme trådløse nettverket som datamaskinen, kan du ikke skrive ut trådløst. SSID-navnet til skriveren må stemme overens med SSID-navnet til datamaskinen hvis datamaskinen er koblet til det trådløse nettverket.

Windows

- 1 Finn SSID-navnet på nettverket som datamaskinen er koblet til.
 - a Skriv inn IP-adressen til tilgangspunktet i adressefeltet i nettleseren.

Hvis du ikke vet IP-adressen til tilgangspunktet:

- 1 Klikk på  eller **Start** og velg **Kjør**.
- 2 Skriv `cmd` i tekstboksen Start søk eller Åpne.
- 3 Trykk på **Enter** eller klikk på **OK**.
- 4 Skriv `ipconfig` og trykk på **Enter**. Kontroller innstillingene under Trådløs nettverkstilkobling:
 - Verdien for Standard gateway er som regel tilgangspunktet.
 - IP-adressen vises som fire sett med tall atskilt med punktum, for eksempel 192.168.2.134.

b Angi brukernavnet og passordet for tilgangspunktet når du blir bedt om det.

c Klikk på **OK**.

d Se etter SSID-navnet under Trådløs.

e Skriv ned SSID-navnet.

Merk: Skriv det ned nøyaktig slik det vises, og pass på bruken av store og små bokstaver.

2 Finn SSID-navnet til nettverket som skriveren er koblet til:

a Skriv ut en oppsettside for nettverk fra skriveren.

b Se etter **SSID** under Trådløs.

3 Sammenlign SSID-navnet på datamaskinen med SSID-navnet på skriveren.

Hvis SSID-navnene er identiske, er datamaskinen og skriveren koblet til det samme trådløse nettverket.

Hvis SSID-navnene ikke er identiske, må du kjøre verktøyet for oppsett av trådløs tilkobling for å konfigurere skriveren i det trådløse nettverket som datamaskinen er koblet til.

Macintosh med en AirPort-basestasjon

Mac OS X versjon 10.5 eller nyere

1 Velg følgende på Apple-menyen:

Systemvalg > Nettverk > AirPort

SSID-navnet på nettverket som datamaskinen er koblet til, vises på menyen Nettverksnavn.

2 Skriv ned SSID-navnet.

Mac OS X versjon 10.4

1 Gå til følgende fra Finder:

Programmer > Internet Connect > AirPort

SSID-navnet på nettverket som datamaskinen er koblet til, vises på menyen Nettverk.

2 Skriv ned SSID-navnet.

Macintosh med et tilgangspunkt

1 Angi IP-adressen til tilgangspunktet i adressefeltet i nettleseren, og gå videre til trinn 2.

Hvis du ikke vet IP-adressen til tilgangspunktet, må du gjøre følgende:

a Velg følgende på Apple-menyen:

Systemvalg > Nettverk > AirPort

b Klikk på **Avansert** eller **Konfigurer**.

- c Klikk på **TCP/IP**.
Verdien for Ruter er som regel tilgangspunktet.
- 2 Angi brukernavnet og passordet når du blir bedt om det, og klikk på **OK**.
- 3 Se etter SSID-navnet under Trådløs.
- 4 Skriv det ned. Noter deg også sikkerhetstypen og WEP-nøkkelen eller WPA-passordet (hvis de vises).

Merk:

- Skriv ned nettverksinformasjonen nøyaktig slik den vises, og pass på bruken av store og små bokstaver.
- Oppbevar SSID-navnet og WEP-nøkkelen eller WPA-passordet på et trygt sted for fremtidig referanse.

KONTROLLER AT OPERATIVSYSTEMET ER KOMPATIBELT MED TRÅDLØS UTSKRIFT VIA AIRPORT (MACINTOSH)

Skriveren støtter trådløs utskrift bare via AirPort-basestasjoner for Mac OS X versjon 10.5 eller nyere.

Knappen Fortsett er ikke tilgjengelig

Prøv følgende løsninger i den rekkefølgen de vises, til knappen Fortsett aktiveres og kan klikkes på:

KONTROLLER AT USB-KABELEN ER ORDENTLIG KOBLET TIL USB-PORTENE BÅDE PÅ DATAMASKINEN OG SKRIVEREN

USB-porter er merket med -symbolet.

KONTROLLER AT SKRIVEREN ER KOBLET TIL OG SLÅTT PÅ

Kontroller at -knappen lyser. Hvis du akkurat har slått på skriveren, må du kanskje koble fra USB-kabelen, og deretter koble den til igjen.

KONTROLLER AT USB-PORTEN PÅ DATAMASKINEN FUNGERER

Test USB-porten ved å koble andre enheter til den. Porten fungerer hvis du kan bruke andre enheter fra den uten problemer.

Hvis USB-porten på datamaskinen ikke fungerer, kan du prøve å bruke en annen USB-port på datamaskinen.

KONTROLLER AT USB-KABELEN FUNGERER

Prøv å bruke en annen USB-kabel. Hvis du bruker en kabel som er lenger enn 3 meter, kan du prøve å bruke en kortere kabel.

KONTROLLER AT DU BRUKER RIKTIG CD FOR SKRIVERMODELLEN

Sammenlign skrivermodellen på CDen med skrivermodellen du bruker. Tallene må stemme nøyaktig eller tilhøre samme serie.

Hvis du er i tvil, kan du se om du finner en oppdatert versjon av skriverprogramvaren på hjemmesiden vår. Se under Installere skriverprogramvaren i brukerhåndboken hvis du ønsker mer informasjon. Du kan åpne brukerhåndboken fra koblingen nederst i installerings skjerm bildet.

KOBLE TIL STRØMLEDNINGEN PÅ NYTT

- 1 Slå av skriveren.
- 2 Koble strømledningen fra stikkontakten.
- 3 Fjern strømforsyningen på baksiden av skriveren, og koble den deretter til igjen.
- 4 Koble strømledningen til stikkontakten.
- 5 Slå på skriveren, og fortsett installeringen på datamaskinen.

PRØV Å KJØRE INSTALLERINGSPROGRAMMET PÅ NYTT

- 1 Lukk installeringsprogrammet.
- 2 Ta ut CDen, og start datamaskinen på nytt.
- 3 Sett inn CDen, og kjør deretter installeringsprogrammet på nytt.

Merk:

- Når du kommer til skjermbildet **Programvaren er allerede installert**, må du velge **Installer en skriver**.
- Hvis du allerede har konfigurert skriveren, må du velge **Annen datamaskin** når du kommer til skjermbildet **Vil du konfigurere en ny skriver?** for å hoppe over veiviseren for maskinvereinstallering.

KONTROLLER AT DATAMASKINEN KAN REGISTRERE USB-AKTIVITET PÅ USB-PORTEN

Åpne Enhetsbehandling for å kontrollere om den har aktivitet når en USB-enhet kobles til en USB-port:

- 1 Klikk på  eller **Start** og velg **Kjør**.
- 2 Skriv `devmgmt.msc` i tekstboksen Start søk eller Åpne.
- 3 Trykk på **Enter** eller klikk på **OK**.
Enhetsbehandling åpnes.
- 4 Følg med i vinduet Enhetsbehandling når du kobler en USB-kabel eller en annen enhet til USB-porten. Vinduet oppdateres når Enhetsbehandling gjenkjenner USB-tilkoblingen.
 - Hvis det er aktivitet i Enhetsbehandling, men ingen av de tidligere løsningene fungerte, kan du kontakte brukerstøtte.
 - Hvis det ikke er aktivitet i Enhetsbehandling, kan det være et problem med datamaskinen og tilhørende USB-støtte. Datamaskinen må gjenkjenne USB-tilkoblingen for at installeringen skal fungere.



Kan ikke skrive ut, og datamaskinen har en brannmur

Brannmurer fra andre leverandører enn Microsoft kan påvirke trådløs utskrift. Hvis du ikke får skrevet ut, kan problemet skyldes en brannmur hvis skriveren og datamaskinen er konfigurert riktig og det trådløse nettverket fungerer som det skal. Hvis datamaskinen har en annen brannmur enn den som er innebygd i Windows, kan du prøve en av disse løsningene:

- Oppdater brannmuren med den nyeste oppdateringen fra produsenten. Du finner informasjon om hvordan du gjør dette i dokumentasjonen til brannmuren.
- Hvis programmer ber om brannmurtilgang når du installerer skriveren eller prøver å skrive ut, må du gi dem tilgang.
- Deaktiver brannmuren midlertidig, og installer den trådløse skriveren på datamaskinen. Aktiver brannmuren igjen når installeringen er fullført.

WiFi-indikatorlampen lyser ikke

KONTROLLER STRØMTILFØRSELEN

Hvis WiFi-indikatorlampen ikke lyser, må du kontrollere at -lampen lyser. Hvis -lampen ikke lyser, må du gjøre følgende:

- Kontroller at skriveren er koblet til og slått på.
- Kontroller at skriveren er koblet til et strømuttak som fungerer.
- Hvis skriveren er koblet til et grenuttak, må du kontrollere at det er slått på og fungerer som det skal.

WiFi-indikatorlampen lyser grønt, men skriveren skriver ikke ut (Windows)

Hvis du har fullført konfigureringen for trådløs utskrift og alle innstillingene virker riktige, men skriveren ikke skriver ut, kan du prøve ett eller flere av disse forslagene:

LA INSTALLERINGEN FOR TRÅDLØS TILKOBLING BLI FERDIG

Du må ikke prøve å skrive ut, fjerne CD-en eller koble fra installeringskabelen før skjermbildet Trådløs tilkobling er fullført vises.

AKTIVER SKRIVEREN

Kontroller at skriveren er aktivert:

- 1 Klikk på  eller **Start** og velg **Kjør**.
- 2 Skriv **control printers** i tekstboksen Start søk eller Åpne.
- 3 Trykk på **Enter** eller klikk på **OK**.
Skrivermappen åpnes.
- 4 Høyreklikk på den nye skriveren, og velg **Bruk skriveren når tilkoblet**.
- 5 Lukk vinduet Skrivere eller Skrivere og telefakser, og prøv å skrive ut på nytt.

VELG DEN TRÅDLØSE SKRIVEREN

Du må kanskje velge den trådløse skriveren fra datamaskinen for å kunne bruke skriveren trådløst.

- 1 Klikk på  eller **Start** og velg **Kjør**.
- 2 Skriv **control printers** i tekstboksen Start søk eller Åpne.
- 3 Trykk på **Enter** eller klikk på **OK**.
Skrivermappen åpnes.
- 4 Høyreklikk på skriveren med det riktige navnet og modellnummeret etterfulgt av "(Nettverk)".
- 5 Velg **Bruk skriveren når tilkoblet** på menyen.
- 6 Lukk vinduet Skrivere eller Skrivere og telefakser, og prøv å skrive ut på nytt.

VELG DEN TRÅDLØSE PORTEN

Hvis du tidligere har konfigurert skriveren som en lokalt tilkoblet skriver, må du kanskje velge den trådløse skriveren for å kunne bruke skriveren trådløst.

- 1 Klikk på  eller **Start** og velg **Kjør**.
- 2 Skriv **control printers** i tekstboksen Start søk eller Åpne.
- 3 Trykk på **Enter** eller klikk på **OK**.
Skrivermappen åpnes.
- 4 Høyreklikk på skriveren, og velg **Egenskaper**.
- 5 Klikk på kategorien **Porter**.
- 6 Finn den valgte porten. Den valgte porten vises med et merke i kolonnen Port.
- 7 Hvis kolonnen Beskrivelse for den valgte porten viser at det er en USB-port, må du bla gjennom listen og velge porten med Skriverport i kolonnen Beskrivelse. Kontroller skrivermodellen som vises i kolonnen Skriver, slik at du er sikker på at du har valgt den riktige skriverporten.
- 8 Klikk på **OK** og prøv å skrive ut på nytt.

WiFi-indikatorlampen lyser fremdeles oransje

Når WiFi-indikatorlampen lyser oransje, kan dette bety at skriveren

- ikke er konfigurert i infrastrukturmodus
- venter på å opprette en ad hoc-tilkobling til en annen trådløs enhet
- ikke er koblet til et trådløst nettverk

Det kan hende at skriveren ikke får kontakt med nettverket på grunn av interferens, fordi avstanden fra det trådløse tilgangspunktet (den trådløse ruteren) er for stor, eller fordi innstillingene må endres.

Her finner du mulige årsaker og løsninger. Prøv ett eller flere av følgende forslag:

KONTROLLER NETTVERKSNAVNET

Kontroller at nettverket ikke har det samme navnet som et annet nettverk i nærheten. Hvis for eksempel både du og naboen din bruker en produsents standardnavn for nettverket, kan det hende at din skriver blir koblet til naboens nettverk.

Hvis du ikke har angitt et entydig nettverksnavn, kan du se i dokumentasjonen for det trådløse tilgangspunktet (den trådløse ruter) for å finne informasjon om hvordan du kan angi nettverksnavn.

Hvis du skal angi et nytt nettverksnavn, må du tilbakestille skriverens og datamaskinens SSID til det samme nettverksnavnet.

KONTROLLER SIKKERHETSNØKLENE

Hvis du bruker WEP-sikkerhet

En WEP-nøkkel må oppfylle følgende kriterier:

- Den må bestå av nøyaktig 10 eller 26 heksadesimale tegn. Heksadesimale tegn er A-F, a-f og 0-9.
eller
- Den må bestå av nøyaktig 5 eller 13 ASCII-tegn. ASCII-tegn er bokstavene, tallene og symbolene på et tastatur.

Hvis du bruker WPA-sikkerhet

Et WPA-passord må oppfylle følgende kriterier:

- Det må bestå av mellom 8 og 63 ASCII-tegn. Det skilles mellom store og små ASCII-tegn i WPA-passord.
eller
- Det må bestå av nøyaktig 64 heksadesimale tegn. Heksadesimale tegn er A-F, a-f og 0-9.

Hvis det trådløse nettverket ikke er sikret, har det ingen sikkerhetsnøkkel. Vi anbefaler ikke bruk av usikrede trådløse nettverk fordi uvedkommende kan komme seg inn i nettverket uten din tillatelse.

PASSER DATAMASKINEN OG/ELLER SKRIVEREN NÆRMERE DEN TRÅDLØSE RUTEREN (DET TRÅDLØSE TILGANGSPUNKTET)

Avstanden mellom enheter i 802.11b- og 802.11g-nettverk kan være drøye 90 meter, mens rekkevidden kan være nesten det dobbelte i 802.11n-nettverk. Rekkevidden til det trådløse nettverket avhenger av en rekke faktorer, blant annet funksjonene til ruter og nettverkskortene. Hvis det oppstår problemer under utskrift, kan du prøve å plassere datamaskinen og skriveren nærmere hverandre. Det bør ideelt sett ikke være over 30 meter mellom enhetene.

Du kan finne signalstyrken i nettverket på skriverens oppsettside for nettverk.

KONTROLLER MAC-ADRESSEN

Hvis det brukes MAC-adressefiltrering i nettverket, må du kontrollere at du tar med MAC-adressen til skriveren i MAC-adressefiltreringslisten. Dette gjør at skriveren kan brukes i nettverket.

WiFi-indikatorlampen blinker oransje under installering

Hvis WiFi-indikatorlampen blinker oransje, betyr det at skriveren er konfigurert for trådløs tilkobling, men at den ikke kan kobles til nettverket som den er konfigurert for. Det kan hende at skriveren ikke får kontakt med nettverket på grunn av interferens, fordi avstanden fra det trådløse tilgangspunktet (den trådløse ruterer) er for stor, eller fordi innstillingene må endres.

Prøv ett eller flere av følgende forslag:

KONTROLLER AT TILGANGSPUNKTET ER PÅ

Kontroller tilgangspunktet og slå det på hvis det er av.

FLYTT TILGANGSPUNKTET FOR Å REDUSERE INTERFERENS

Det kan være midlertidig interferens fra andre enheter, for eksempel mikrobølgeovner, trådløse telefoner og overvåkingskameraer. Pass på at tilgangspunktet ikke er plassert for nær slike enheter.

PASSER DATAMASKINEN OG/ELLER SKRIVEREN NÆRMERE TILGANGSPUNKTET

Avstanden mellom enheter i 802.11b- og 802.11g-nettverk kan være drøye 90 meter, mens rekkevidden kan være nesten det dobbelte i 802.11n-nettverk. Rekkevidden til det trådløse nettverket avhenger av en rekke faktorer, blant annet funksjonene til tilgangspunktet og de trådløse nettverkskortene. Hvis det oppstår problemer under utskrift, kan du prøve å plassere datamaskinen og skriveren nærmere hverandre. Det bør ideelt sett ikke være over 30 meter mellom enhetene.

Du kan finne signalstyrken i nettverket på oppsettsiden for nettverk.

KONTROLLER WEP-NØKKELEN ELLER WPA-PASSORDET

Hvis tilgangspunktet bruker WEP-sikkerhet, må WEP-nøkkelen oppfylle disse kriteriene:

- Den må bestå av nøyaktig 10 eller 26 heksadesimale tegn. Heksadesimale tegn er A-F, a-f og 0-9.
eller
- Den må bestå av nøyaktig 5 eller 13 ASCII-tegn. ASCII-tegn er bokstavene, tallene og symbolene på et tastatur.

Hvis tilgangspunktet bruker WPA- eller WPA2-sikkerhet, må passordet oppfylle disse kriteriene:

- Det må bestå av nøyaktig 64 heksadesimale tegn. Heksadesimale tegn er A-F, a-f og 0-9.
eller
- Det må bestå av mellom 8 og 63 ASCII-tegn. ASCII-tegn er bokstavene, tallene og symbolene på et tastatur. Det skilles mellom store og små ASCII-tegn i WPA-passord.



Merk: Hvis du ikke har denne informasjonen, kan du se i dokumentasjonen til det trådløse nettverket. Du kan også kontakte personen som konfigurerte nettverket.

KONTROLLER MAC-ADRESSEN

Hvis det brukes MAC-adressefiltrering i nettverket, må du kontrollere at du tar med MAC-adressen til skriveren i MAC-adressefiltreringslisten. Dette gjør at skriveren kan brukes i nettverket. Du kan finne mer informasjon under Hvordan kan jeg finne MAC-adressen? på side 81.

KJØR EN PING-KOMMANDO FOR TILGANGSPUNKTET FOR Å KONTROLLERE AT NETTVERKET FUNGERER

Windows

- 1 Finn IP-adressen til tilgangspunktet.
 - a Klikk på  eller **Start** og velg **Kjør**.
 - b Skriv `cmd` i tekstboksen Start søk eller Åpne.
 - c Trykk på **Enter** eller klikk på **OK**.
 - d Skriv `ipconfig` og trykk på **Enter**.
 - Verdien for Standard gateway er som regel tilgangspunktet.
 - IP-adressen vises som fire sett med tall atskilt med punktum, for eksempel 192.168.2.134.
- 2 Kjør en ping-kommando for tilgangspunktet:
 - a Klikk på  eller **Start** og velg **Kjør**.
 - b Skriv `cmd` i tekstboksen Start søk eller Åpne.
 - c Trykk på **Enter** eller klikk på **OK**.
 - d Skriv `ping` etterfulgt av et mellomrom og IP-adressen til tilgangspunktet. Eksempel:
`ping 192.168.1.100`
 - e Trykk på **Enter**.
- 3 Kontroller om tilgangspunktet svarer:
 - Hvis tilgangspunktet svarer, vises det flere linjer som starter med "Svar fra". Det kan hende at skriveren ikke ble koblet til det trådløse nettverket. Slå skriveren av og på igjen for å koble den til nettverket på nytt.
 - Hvis tilgangspunktet ikke svarer, vises meldingen "Forespørsel avbrutt".Prøv følgende:
 - a Klikk på  eller **Start** og velg **Kjør**.
 - b Skriv `ncpa.cpl` i tekstboksen Start søk eller Åpne, og trykk på **Enter**.
 - c Trykk på **Enter** eller klikk på **OK**.
 - d Velg den riktige tilkoblingen.
 - e Høyreklikk på tilkoblingen og klikk på **Reparer** eller **Diagnose**.

Macintosh

- 1 Kontroller at AirPort er aktivert:

Velg følgende på Apple-menyen:

Systemvalg > Nettverk

Statusindikatoren for AirPort skal være grønn.

Merk:

- Gul betyr at porten er aktiv, men ikke koblet til.
 - Rød betyr at porten ikke er konfigurert.
- 2 Finn IP-adressen til tilgangspunktet:
 - a Velg følgende på Apple-menyen:
Om denne maskinen > Mer info
 - b Velg **Nettverk** i innholdsrutene.
 - c Velg **AirPort** på listen Aktive tjenester.
I den nederste ruten vises detaljene for AirPort-tilkoblingen.
 - d Skriv ned verdien for Ruter.
Verdien for Ruter er som regel tilgangspunktet.
 - 3 Kjør en ping-kommando for tilgangspunktet:
 - a Gå til følgende fra Finder:
Verktøy > Nettverksverktøy > kategorien Ping
 - b Skriv inn IP-adressen til tilgangspunktet i adressefeltet. Eksempel:
`10.168.1.101`
 - c Klikk på **Ping**.
 - 4 Hvis tilgangspunktet svarer, vises en rekke linjer som viser antall byte som mottas fra tilgangspunktet. Dette viser at datamaskinen er koblet til tilgangspunktet.
Hvis tilgangspunktet ikke svarer, vises ingenting. Du kan også bruke Nettverksdiagnostikk til å løse problemet.

KONTROLLER OM DATAMASKINEN KAN KOMMUNISERE MED SKRIVEREN

Windows

- 1 Finn IP-adressen til skriveren.
 - a Skriv ut en oppsettside for nettverk fra skriveren.
Du kan finne mer informasjon i brukerhåndboken.
 - b Se etter **Adresse** under TCP/IP.
- 2 Klikk på  eller **Start** og velg **Kjør**.
- 3 Skriv `cmd` i tekstboksen Start søk eller Åpne.
- 4 Trykk på **Enter** eller klikk på **OK**.
- 5 Skriv `ping` etterfulgt av et mellomrom og IP-adressen til skriveren. Eksempel:
`ping 192.168.1.100`
- 6 Trykk på **Enter**.
- 7 Hvis skriveren svarer, vises en rekke linjer som viser antall byte som mottas fra skriveren. Dette betyr at datamaskinen kommuniserer med skriveren.
Hvis skriveren ikke svarer, vises meldingen "Forespørsel avbrutt".
 - Det kan hende at datamaskinen ikke er koblet til nettverket.
 - Du må kanskje endre innstillingene for skriveren. Kjør Wireless Setup Utility på nytt.

Macintosh

- 1 Finn IP-adressen til skriveren.
 - a Skriv ut en oppsettside for nettverk fra skriveren.
Du kan finne mer informasjon i brukerhåndboken.
 - b Se etter **Adresse** under TCP/IP.
- 2 Gå til følgende fra Finder:
Verktøy > Nettverksverktøy > kategorien Ping
- 3 Angi IP-adressen til skriveren i adressefeltet. Eksempel:
10 . 168 . 1 . 101
- 4 Klikk på **Ping**.
- 5 Hvis skriveren svarer, vises en rekke linjer som viser antall byte som mottas fra skriveren. Dette betyr at datamaskinen kommuniserer med skriveren.
Hvis skriveren ikke svarer, vises ingenting.
 - Det kan hende at datamaskinen ikke er koblet til nettverket. Du kan også bruke Nettverksdiagnostikk til å løse problemet.
 - Du må kanskje endre innstillingene for skriveren. Kjør verktøyet for oppsett av trådløs tilkobling på nytt.

KONFIGURER SKRIVEREN FOR TRÅDLØS TILKOBLING PÅ NYTT

Hvis innstillingene for trådløs tilkobling er endret, må du kjøre verktøyet for oppsett av trådløs tilkobling på nytt. WEP- eller WPA-nøkkelen, kanalen eller andre nettverksinnstillinger kan ha blitt endret manuelt, eller tilgangspunktet kan ha blitt tilbakestilt til standardinnstillingene.

Ved å kjøre verktøyet for oppsett av trådløs tilkobling på nytt kan du også løse problemer som skyldes feil i konfigureringen av trådløs tilkobling.

Merk:

- Hvis du endrer nettverksinnstillingene, må du endre dem på alle nettverksenhetene før de endres for tilgangspunktet.
- Hvis du allerede har endret innstillingene for trådløst nettverk på tilgangspunktet, må du endre innstillingene på alle andre nettverksenheter før de vises i nettverket.

Windows

- 1 Klikk på  eller **Start**.
- 2 Velg **Alle programmer** eller **Programmer**, og velg deretter mappen for skriverprogrammet på listen.
- 3 Gå til:
Startside > velg skriveren > kategorien Innstillinger > Wireless Setup Utility
Merk: Det kan hende at du må koble skriveren til datamaskinen med installeringskabelen under konfigureringen.
- 4 Følg instruksjonene på skjermen.

Macintosh

- 1 Gå til følgende fra Finder:
Programmer > velg skrivermappen
- 2 Dobbeltklikk på **Verktøy for trådløs tilkobling**.
- 3 Følg instruksjonene på skjermen.

Trådløs utskriftsserver er ikke installert

Det kan vises en melding under installeringen om at det ikke er installert en trådløs utskriftsserver i skriveren. Hvis du er sikker på at skriveren kan brukes til trådløs utskrift, kan du prøve følgende:

KONTROLLER STRØMTILFØRSELEN

Kontroller at -lampen lyser.

Meldingen Kommunikasjon er ikke tilgjengelig vises ved trådløs utskrift

Prøv ett eller flere av følgende forslag:

KONTROLLER AT DATAMASKINEN OG SKRIVEREN HAR GYLDIGE IP-ADRESSER FOR NETTVERKET

Hvis du bruker en bærbar datamaskin og innstillingene for strømsparing er aktivert, kan det hende at meldingen Kommunikasjon er ikke tilgjengelig vises på skjermen når du prøver å skrive ut i et trådløst nettverk. Dette kan skje hvis harddisken på den bærbare maskinen er blitt slått av.

Hvis denne meldingen vises, kan du vente noen sekunder og prøve på nytt. Den bærbare datamaskinen og skriveren trenger noen sekunder på å startes opp igjen og koble seg til det trådløse nettverket.

Hvis meldingen vises igjen, kan det være problemer i det trådløse nettverket.

Kontroller at både den bærbare datamaskinen og skriveren har en IP-adresse:

- 1 Klikk på  eller **Start** og velg **Kjør**.
- 2 Skriv `cmd` i tekstboksen Start søk eller Åpne.
- 3 Trykk på **Enter** eller klikk på **OK**.
- 4 Skriv `ipconfig` og trykk på **Enter**.
IP-adressen vises som fire sett med tall atskilt med punktum, for eksempel 192.168.0.100.

Finne IP-adressen til skriveren

- Skriv ut en oppsettside for nettverk fra skriveren.
Se etter **Adresse** under TCP/IP.
- Vis skriverinnstillingene.
 - 1 Gå til følgende på skriverens kontrollpanel:
 > **Nettverksoppsett** > **TCP/IP**
 - 2 Se etter **IP-adresse**.

Hvis skriveren og/eller den bærbare datamaskinen ikke har en IP-adresse, eller hvis IP-adressen til en av enhetene er 169.254.x.y (der x og y er et tall mellom 0 og 255), må du gjøre følgende:

- 1 Slå av enheten som ikke har en gyldig IP-adresse (den bærbare datamaskinen og/eller skriveren).
- 2 Slå på enheten(e), og kontroller IP-adressene igjen.

Hvis den bærbare datamaskinen og/eller skriveren fremdeles ikke har en gyldig IP-adresse, er det problemer i det trådløse nettverket. Prøv følgende:

- Kontroller at tilgangspunktet (den trådløse ruterer) er på og fungerer som det skal.
- Fjern eventuelle objekter som kan blokkere signalet.
- Slå av trådløse enheter som ikke brukes i nettverket, og stans eventuelle ressurskrevende nettverksaktiviteter, for eksempel store filoverføringer eller nettverksspill, midlertidig. Hvis belastningen i nettverket er stor, kan det hende at skriveren ikke mottar IP-adressen raskt nok.
- Kontroller at DHCP-serveren (som også kan være den trådløse ruterer) fungerer som den skal, og at den er konfigurert til å tilordne IP-adresser. Hvis du ikke er sikker på hvordan du gjør dette, kan du se i dokumentasjonen til den trådløse ruterer.

Hvis skriveren og datamaskinen har gyldige IP-adresser og nettverket fungerer som det skal, må du fortsette feilsøkingen.

KONTROLLER AT PORTEN FOR TRÅDLØS TILKOBLING ER VALGT

- 1 Klikk på  eller **Start** og velg **Kjør**.
- 2 Skriv `control printers` i tekstboksen Start søk eller Åpne.
- 3 Trykk på **Enter** eller klikk på **OK**.
- 4 Høyreklikk på skriveren, og velg **Egenskaper**.
- 5 Klikk på kategorien **Porter**.
- 6 Finn den valgte porten. Den valgte porten vises med et merke i kolonnen Port.
- 7 Hvis kolonnen Beskrivelse for den valgte porten viser at det er en USB-port, må du bla gjennom listen og velge porten med Skriverport i kolonnen Beskrivelse. Kontroller skrivermodellen som vises i kolonnen Skriver, slik at du er sikker på at du har valgt den riktige skriverporten.
- 8 Klikk på **OK** og prøv å skrive ut på nytt.

KONTROLLER AT TOVEISKOMMUNIKASJON ER AKTIVERT

- 1 Klikk på  eller **Start** og velg **Kjør**.
- 2 Skriv `control printers` i tekstboksen Start søk eller Åpne.
- 3 Trykk på **Enter** eller klikk på **OK**.
- 4 Høyreklikk på skriveren, og velg **Egenskaper**.
- 5 Klikk på kategorien **Porter**.
- 6 Merk av for **Aktiver toveis støtte** hvis dette alternativet ikke er aktivert.
- 7 Klikk på **Bruk** > **OK**, og prøv å skrive ut på nytt.

Ingen kommunikasjon med skriveren ved tilkobling til virtuelt privat nettverk (VPN)

Du vil miste tilkoblingen til en trådløs skriver i et lokalnett ved tilkobling til de fleste *virtuelle private nettverk* (VPN). I de fleste virtuelle private nettverk kan brukerne ikke kommunisere med andre nettverk samtidig. Hvis du vil koble deg til lokalnettet og et virtuelt privat nettverk samtidig, må du be systemadministratoren for VPN om å tillate "split tunneling". Vær oppmerksom på at ikke alle organisasjoner tillater "split tunneling" av sikkerhetshensyn eller på grunn av tekniske begrensninger.

Løse periodiske problemer med trådløs kommunikasjon

Du kan oppleve at skriveren fungerer som den skal i en periode, for så å stoppe opp, selv om det tilsynelatende ikke er gjort endringer i det trådløse nettverket.

Det kan være mange årsaker til problemer med nettverkskommunikasjonen, og noen ganger kan flere problemer oppstå samtidig. Prøv ett eller flere av følgende forslag:

KOBLE DEG FRA ALLE VIRTUELLE PRIVATE NETTVERK (VPN) NÅR DU PRØVER Å BRUKE DET TRÅDLØSE NETTVERKET

I de fleste virtuelle private nettverk (VPN) kan datamaskiner ikke kommunisere med andre nettverk samtidig. Koble datamaskinen fra det virtuelle private nettverket før du installerer driveren, eller før du kjører verktøyet for oppsett av trådløs tilkobling.

Du kan kontrollere om datamaskinen er koblet til et virtuelt privat nettverk ved å åpne VPN-klienten og kontrollere VPN-tilkoblingene. Hvis du ikke har installert en VPN-klient, må du kontrollere tilkoblingene manuelt ved å bruke VPN-klienten i Windows.

Hvis du vil koble deg til lokalnettet og et virtuelt privat nettverk samtidig, må du be systemadministratoren for VPN om å tillate "split tunneling". Vær oppmerksom på at ikke alle organisasjoner tillater "split tunneling" av sikkerhetshensyn eller på grunn av tekniske begrensninger.

SLÅ AV TILGANGSPUNKTET (DEN TRÅDLØSE RUTEREN), OG SLÅ DET PÅ IGJEN

Vent i ett minutt mens skriveren og datamaskinen gjenoppretter tilkoblingen. Når du slår av tilgangspunktet og slår det på igjen, kan det noen ganger oppdatere nettverkstilkoblingene og løse tilkoblingsproblemer.

REDUSER NETTVERKSBELASTNINGEN

Hvis belastningen i det trådløse nettverket er stor, kan det føre til problemer med kommunikasjonen mellom datamaskinen og skriveren. Eksempler på årsaker til stor belastning i det trådløse nettverket er:

- Overføring av store filer i nettverket
- Nettverksspill
- Bruk av fildelingsprogrammer
- Avspilling av videoer
- For mange datamaskiner er koblet til det trådløse nettverket samtidig

FJERN KILDER TIL INTERFERENS

Vanlige husholdningsapparater kan forstyrre kommunikasjonen i trådløse nettverk. Trådløse telefoner (ikke mobiltelefoner), mikrobølgeovner, en rekke kjøkkenmaskiner, trådløst sikkerhetsutstyr, andre trådløse nettverk og utstyr med motorer kan forårsake kommunikasjonsproblemer.

Prøv å slå på potensielle kilder til interferens og se om det er årsaken til problemet. Hvis det er tilfelle, må du prøve å skille det trådløse nettverket fra enheten.

ENDRE KANALEN SOM TILGANGSPUNKTET BRUKER

Av og til er det mulig å fjerne interferens fra ukjente kilder ved å endre kanalen som tilgangspunktet bruker. Det er tre forskjellige kanaler på en ruter. Se i dokumentasjonen til ruterens for mer informasjon. Ruterens kan også ha andre kanaler, men de overlapper hverandre. Hvis ruterens er konfigurert slik at den bruker standardinnstillingene, må du endre innstillingen slik at den bruker en annen kanal. Hvis du ikke er sikker på hvordan du gjør dette, kan du se i dokumentasjonen til tilgangspunktet.

KONFIGURER TILGANGSPUNKTET MED EN UNIK SSID

Mange trådløse nettverk bruker SSIDen som ruterens opprinnelig er konfigurert med fra produsenten. Det å bruke standard-SSIDen kan forårsake problemer hvis det er flere nettverk i det samme området som bruker den samme SSIDen. Det kan hende at skriveren eller datamaskinen prøver å koble seg til feil nettverk, selv om de tilsynelatende prøver å koble seg til det riktige nettverket.

Du kan unngå denne typen interferens ved å endre SSIDen til tilgangspunktet til en annen innstilling enn standardinnstillingen. Hvis du ikke er sikker på hvordan du gjør dette, kan du se i dokumentasjonen til tilgangspunktet.

Merk: Du må endre SSIDen på alle andre enheter som skal ha tilgang til det trådløse nettverket, hvis du endrer SSIDen til tilgangspunktet.

TILORDNE STATISKE IP-ADRESSER TIL ALLE ENHETER I NETTVERKET

De fleste trådløse nettverk bruker en DHCP-server (Dynamic Host Configuration Protocol) som er innebygd i den trådløse ruterens, til å tilordne IP-adresser til klienter i det trådløse nettverket. DHCP-adresser tilordnes når det er behov for dem, for eksempel når det legges til en ny enhet i det trådløse nettverket eller når en enhet blir slått på. Trådløse enheter må sende en forespørsel til ruterens, som sender en IP-adresse tilbake til enhetene, slik at de kan brukes i nettverket. Den trådløse ruterens utfører en rekke andre oppgaver også, og det kan derfor hende at den ikke tilordner en adresse raskt nok. Enheten som ber om å få en adresse, gir opp før den får en adresse tilbake fra ruterens.

Prøv å tilordne statiske IP-adresser til enhetene i nettverket for å unngå dette problemet.

Slik tilordner du en statisk IP-adresse til skriveren:

- 1 Fullfør installeringen for trådløs tilkobling, og tillat at skriveren får en DHCP-adresse fra en DHCP-server i nettverket.
- 2 Skriv ut en oppsettside for nettverk for å se hvilken IP-adresse som er tilordnet til skriveren.
- 3 Åpne en nettleser og skriv inn IP-adressen i adressefeltet. Trykk på **Enter**.
- 4 Klikk på **Konfigurasjon > TCP/IP > Angi statisk IP-adresse**.
- 5 Skriv inn IP-adressen du vil tilordne skriveren, i adressefeltet, og klikk deretter på **Send**.

Bekreft at IP-adressen oppdateres ved å angi den statiske IP-adressen i adressefeltet i nettleseren, og se om Web-siden for skriveren lastes inn på nytt. Se i dokumentasjonen til ruterens og operativsystemet for mer informasjon om tilordning av statiske IP-adresser.

SE OM DU FINNER INFORMASJON OM KJENTE PROBLEMER MED TILGANGSPUNKTET

Produsentene av enkelte trådløse rutere har dokumentert løsninger på kjente problemer med ruterne. Gå til produsentens hjemmeside. Se om du kan finne fastvareoppdateringer eller annen nyttig informasjon. Du kan finne adressen til produsentens hjemmeside i dokumentasjonen til den trådløse ruterens.

SE ETTER OPPDATERINGER TIL DET TRÅDLØSE NETTVERKSKORTET

Hvis det er problemer med utskrifter fra én bestemt datamaskin, kan du gå til hjemmesiden til produsenten av det trådløse nettverkskortet som sitter i maskinen. Det kan hende det finnes en oppdatert driver som kan løse problemet.

ENDRE ALLE NETTVERKSENHETER TIL DEN SAMME TYPEN

Selv om det er mulig å blande 802.11b-, 802.11g- og 802.11n-enheter i et trådløst nettverk, kan det hende at de raskeste enhetene forhindrer tregere enheter i å kommunisere i nettverket.

Prøv å slå på bare nettverksenheter av den samme typen, og se om kommunikasjonen i nettverket blir bedre. Hvis dette løser problemet, bør du vurdere å oppgradere de eldre enhetene med nyere trådløse nettverkskort.

KJØP EN NY RUTER

Hvis du har en gammel ruter, er det ikke sikkert at den er fullstendig kompatibel med nyere trådløse enheter i nettverket. Vurder om du bør kjøpe en ny ruter som er kompatibel med 802.11 IEEE-standardens.

Merknader

Produktinformasjon

Produktnavn:

Dell V313w Series

Maskintype:

4443

Modell(er):

1d1, 1dw, 5dw

Versjonsmerknader

August 2010

Denne publikasjonen kan inneholde tekniske unøyaktigheter eller typografiske feil. Informasjonen i dette dokumentet endres regelmessig, og disse endringene vil bli tatt med i senere utgaver. Forbedringer eller endringer i produktene eller programmene som beskrives, kan gjennomføres når som helst.

Lisensmerknader

Følgende dokumenter kan vises fra CDen med installeringsprogramvaren:

Mappe	Fil
CD:\LEGAL	FW_License.pdf
	mDNS.tar.gz
	Expat.txt
	Inst_lib.txt
	Instgui.txt
	Instgui.zip

Støynivåer

Målingene nedenfor er utført i samsvar med ISO 7779 og rapportert i overensstemmelse med ISO 9296.

Merk: Det er ikke sikkert at alle modusene gjelder for ditt produkt.

Gjennomsnittlig lydtrykk på 1 meter, dBA	
Utskrift	40 dBA
Skanning	50 dBA

Gjennomsnittlig lydtrykk på 1 meter, dBA	
Kopiering	40 dBA
Klar	Ikke hørbar

Temperaturinformasjon

Omgivelsestemperatur	15-32 °C (60-90 °F)
Sendingsstemperatur	-40-60 °C (-40-140 °F)
Lagringstemperatur	1-60 °C (34-140 °F)

Produktkassering

Skriveren eller rekvisitaene må ikke kastes sammen med vanlig husholdningsavfall. Få informasjon om kassering og resirkulering fra de lokale myndighetene.

Merknader om batteri

Dette produktet inneholder materiale med perklorat. Spesielle håndteringsregler kan gjelde. Hvis du ønsker mer informasjon, kan du gå til <http://www.dtsc.ca.gov/hazardouswaste/perchlorate/>.

Strømforbruk

Produktets strømforbruk

Tabellen viser strømforbruket til maskinen.

Merk: Det er ikke sikkert at alle modusene gjelder for ditt produkt.

Modus	Beskrivelse	Strømforbruk (watt)
Utskrift	Maskinen genererer trykt materiale fra elektroniske signaler.	17
Kopiering	Maskinen genererer trykt materiale fra trykte originaler.	10
Skanning	Maskinen skanner trykte dokumenter.	9,37
Klar	Maskinen venter på en utskriftsjobb.	7
Strømsparing	Maskinen er i strømsparingsmodus.	3,3
Av	Maskinen er koblet til et strømuttak, men er slått av.	0,33

Strømforbruksnivåene i tabellen er basert på registrert gjennomsnittlig strømforbruk. Momentan effekter kan være betydelig høyere enn gjennomsnittlig forbruk.

Strømsparer

Dette produktet er utviklet med en strømsparingsmodus som kalles Strømsparer. Strømsparermodus har samme effekt som dvalemodus. Strømsparermodus sparer strøm ved å redusere strømforbruket når skriveren ikke brukes over lengre tid. Strømsparermodus aktiveres automatisk når produktet ikke har vært i bruk i en angitt tidsperiode, kalt tidsavbrudd for strømsparer.

Fabrikkoppsettet for tidsavbrudd for strømsparer for dette produktet (i minutter):	10
--	----

Ved hjelp av konfigurasjonsmenyene kan tidsavbruddet for strømsparer endres mellom ett og 240 minutter. Hvis du angir en lav verdi for tidsavbruddet for strømsparer, reduseres strømforbruket, men produktets responstid kan øke. Hvis du angir en høy verdi for tidsavbruddet for strømsparer, opprettholder du rask responstid, men det brukes mer strøm.

Av-modus

Hvis maskinen har en av-modus der den bruker litt strøm, må den kobles fra strømuttaket for at den overhodet ikke skal bruke strøm.

Totalt energiforbruk

Det kan være nyttig å beregne energiforbruket til maskinen. Strømforbruket angis i watt, og må derfor multipliseres med den tiden maskinen er i de forskjellige modusene for å gi det totale energiforbruket. Det totale energiforbruket til maskinen er summen av energiforbruket i hver modus.

Samsvar med EU-direktiver

Dette produktet er i samsvar med krav til beskyttelse i EU-direktiver 2004/108/EF og 2006/95/EF om tilnærming og harmonisering av lovgivningen til medlemslandene i forbindelse med elektromagnetisk kompatibilitet og sikkerhet for elektronisk utstyr utformet for bruk innen bestemte spenningsgrenser.

Produsent av dette produktet er: Lexmark International, Inc., 740 West New Circle Road, Lexington, KY, 40550, USA. Autorisert representant er: Lexmark International Technology Hungária Kft., 8 Lechner Ödön fasor, Millennium Tower III, 1095 Budapest, UNGARN. En samsvarserklæring som følger kravene i direktivene, er tilgjengelig fra den autoriserte representanten på forespørsel.

Dette produktet oppfyller grenseverdiene for klasse B i EN 55022 og sikkerhetskravene til EN 60950.

Spesielle bestemmelser for telekommunikasjonsutstyr

Denne delen inneholder informasjon om spesielle bestemmelser for produkter som inneholder telekommunikasjonsutstyr, for eksempel telefaks.

Merknad til brukere i EU

Produkter med CE-merket er i samsvar med krav til beskyttelse i EU-direktiver 2004/108/EF, 2006/95/EF og 1999/5/EF om tilnærming og harmonisering av lovgivningen til medlemslandene i forbindelse med elektromagnetisk kompatibilitet og sikkerhet for elektronisk utstyr utformet for bruk innen bestemte spenningsgrenser, og om telekommunikasjonsutstyr.

Samsvar vises med CE-merket.



Produsent av dette produktet er: Lexmark International, Inc., 740 West New Circle Road, Lexington, KY, 40550, USA. Autorisert representant er: Lexmark International Technology Hungária Kft., 8 Lechner Ödön fasor, Millennium Tower III, 1095 Budapest, UNGARN. En samsvarserklæring som følger kravene i direktivene, er tilgjengelig fra den autoriserte representanten på forespørsel.

Se tabellen til slutt i delen Merknader for ytterligere samsvarsinformasjon.

Spesielle bestemmelser for trådløse produkter

Denne delen inneholder informasjon om spesielle bestemmelser for trådløse produkter med sendere, inkludert, men ikke begrenset til, trådløse nettverkskort og kortlesere.

Eksponering for stråling

Strålingen fra enheten er langt lavere enn grenseverdiene i FCC-reglene og reglene fra andre kontrollorganer. Det må være en avstand på minst 20 cm (8 tommer) mellom antennen og mennesker for at enheten skal oppfylle kravene som omhandler eksponering for radiofrekvensenergi i FCC-reglene og reglene fra andre kontrollorganer.

Notice to users in Brazil

Este equipamento opera em caráter secundário, isto é, não tem direito a proteção contra interferência prejudicial, mesmo de estações do mesmo tipo, e não pode causar interferência a sistemas operando em caráter primário. (Res. ANATEL 282/2001).

Industry Canada (Canada)

This device complies with Industry Canada specification RSS-210. Operation is subject to the following two conditions: (1) this device may not cause interference, and (2) this device must accept any interference, including interference that may cause undesired operation of the device.

This device has been designed to operate only with the antenna provided. Use of any other antenna is strictly prohibited per regulations of Industry Canada.

To prevent radio interference to the licensed service, this device is intended to be operated indoors and away from windows to provide maximum shielding. Equipment (or its transmit antenna) that is installed outdoors is subject to licensing.

The installer of this radio equipment must ensure that the antenna is located or pointed such that it does not emit RF fields in excess of Health Canada limits for the general population; consult Safety Code 6, obtainable from Health Canada's Web site www.hc-sc.gc.ca/rpb.

The term "IC:" before the certification/registration number only signifies that the Industry Canada technical specifications were met.

Industry Canada (Canada)

Cet appareil est conforme à la norme RSS-210 d'Industry Canada. Son fonctionnement est soumis aux deux conditions suivantes :

(1) cet appareil ne doit pas provoquer d'interférences et (2) il doit accepter toute interférence reçue, y compris celles risquant d'altérer son fonctionnement.

Cet appareil a été conçu pour fonctionner uniquement avec l'antenne fournie. L'utilisation de toute autre antenne est strictement interdite par la réglementation d'Industry Canada.

En application des réglementations d'Industry Canada, l'utilisation d'une antenne de gain supérieur est strictement interdite.

Pour empêcher toute interférence radio au service faisant l'objet d'une licence, cet appareil doit être utilisé à l'intérieur et loin des fenêtres afin de garantir une protection optimale.

Si le matériel (ou son antenne d'émission) est installé à l'extérieur, il doit faire l'objet d'une licence.

L'installateur de cet équipement radio doit veiller à ce que l'antenne soit implantée et dirigée de manière à n'émettre aucun champ HF dépassant les limites fixées pour l'ensemble de la population par Santé Canada. Reportez-vous au Code de sécurité 6 que vous pouvez consulter sur le site Web de Santé Canada www.hc-sc.gc.ca/rpb.

Le terme « IC » précédant le numéro de d'accréditation/inscription signifie simplement que le produit est conforme aux spécifications techniques d'Industry Canada.

Taiwan NCC RF notice statement

NCC型式認證設備注意事項 台灣低功率射頻電機設備之使用注意事項

經型式認證合格之低功率射頻電機，非經許可，公司、商號或使用者均不得擅自變更頻率、加大功率或變更原設計之特性及功能。

低功率射頻電機之使用不得影響飛航安全及干擾合法通信；經發現有干擾現象時，應立即停用，並改善至無干擾時方得繼續使用。前項合法通信，指依電信規定作業之無線電信。低功率射頻電機須忍受合法通信或工業、科學及醫療用電波輻射性電機設備之干擾。

Merknad til brukere i EU

Produkter som er merket med CE-merket, er i samsvar med beskyttelseskravene i EU-rådets direktiver 2004/108/EF, 2006/95/EF og 1999/5/EF om tilnærming og harmonisering av medlemsstatenes lover vedrørende elektromagnetisk kompatibilitet, sikkerhet for elektrisk utstyr som er utformet for bruk innenfor bestemte spenningsgrenser, og radioutstyr og terminalutstyr for telekommunikasjon.

Samsvar indikeres av CE-merking.



Dette produktet tilfredstiller klasse B-grensene i EN 55022 og sikkerhetskravene i EN 60950.

Produkter som er utstyrt med 2,4 GHz trådløst LAN (tilleggsutstyr), er i samsvar med beskyttelseskravene i EU-rådets direktiver 2004/108/EF, 2006/95/EF og 1999/5/EF om tilnærming og harmonisering av medlemsstatenes lover

vedrørende elektromagnetisk kompatibilitet, sikkerhet for elektrisk utstyr som er utformet for bruk innenfor bestemte spenningsgrenser, og radioutstyr og terminalutstyr for telekommunikasjon.

Samsvar indikeres av CE-merking.



Bruk er tillatt i alle EU- og EFTA-land, men er begrenset til innendørs bruk.

Česky	Společnost Lexmark International, Inc. tímto prohlašuje, že výrobek tento výrobek je ve shodě se základními požadavky a dalšími příslušnými ustanoveními směrnice 1999/5/ES.
Dansk	Lexmark International, Inc. erklærer herved, at dette produkt overholder de væsentlige krav og øvrige relevante krav i direktiv 1999/5/EF.
Deutsch	Hiermit erklährt Lexmark International, Inc., dass sich das Gerät dieses Gerät in Übereinstimmung mit den grundlegenden Anforderungen und den übrigen einschlägigen Bestimmungen der Richtlinie 1999/5/EG befindet.
Ελληνική	ΜΕ ΤΗΝ ΠΑΡΟΥΣΑ Η LEXMARK INTERNATIONAL, INC. ΔΗΛΩΝΕΙ ΟΤΙ ΑΥΤΟ ΤΟ ΠΡΟΪΟΝ ΣΥΜΜΟΡΦΩΝΕΤΑΙ ΠΡΟΣ ΤΙΣ ΟΥΣΙΩΔΕΙΣ ΑΠΑΙΤΗΣΕΙΣ ΚΑΙ ΤΙΣ ΛΟΙΠΕΣ ΣΧΕΤΙΚΕΣ ΔΙΑΤΑΞΕΙΣ ΤΗΣ ΟΔΗΓΙΑΣ 1999/5/ΕΚ.
English	Hereby, Lexmark International, Inc., declares that this type of equipment is in compliance with the essential requirements and other relevant provisions of Directive 1999/5/EC.
Español	Por medio de la presente, Lexmark International, Inc. declara que este producto cumple con los requisitos esenciales y cualesquiera otras disposiciones aplicables o exigibles de la Directiva 1999/5/CE.
Eesti	Käesolevaga kinnitab Lexmark International, Inc., et seade see toode vastab direktiivi 1999/5/EÜ põhinõuetele ja nimetatud direktiivist tulenevatele muudele asjakohastele sätetele.
Suomi	Lexmark International, Inc. vakuuttaa täten, että tämä tuote on direktiivin 1999/5/EY oleellisten vaatimusten ja muiden sitä koskevien direktiivin ehtojen mukainen.
Français	Par la présente, Lexmark International, Inc. déclare que l'appareil ce produit est conforme aux exigences fondamentales et autres dispositions pertinentes de la directive 1999/5/CE.
Magyar	Alulírott, Lexmark International, Inc. nyilatkozom, hogy a termék megfelel a vonatkozó alapvető követelményeknek és az 1999/5/EC irányelv egyéb előírásainak.
Íslenska	Hér með lýsir Lexmark International, Inc. yfir því að þessi vara er í samræmi við grunnkröfur og aðrar kröfur, sem gerðar eru í tilskipun 1999/5/EC.
Italiano	Con la presente Lexmark International, Inc. dichiara che questo prodotto è conforme ai requisiti essenziali ed alle altre disposizioni pertinenti stabilite dalla direttiva 1999/5/CE.
Latviski	Ar šo Lexmark International, Inc. deklarē, ka šis izstrādājums atbilst Direktīvas 1999/5/EK būtiskajām prasībām un citiem ar to saistītajiem noteikumiem.
Lietuvių	Šiuo Lexmark International, Inc. deklaruoja, kad šis produktas atitinka esminius reikalavimus ir kitas 1999/5/EB direktyvos nuostatas.
Malti	Bil-preżenti, Lexmark International, Inc., jiddikjara li dan il-prodott huwa konformi mal-ħtiġijiet essenzjali u ma dispożizzjonijiet oħrajn relevanti li jinsabu fid-Direttiva 1999/5/KE.
Nederlands	Hierbij verklaart Lexmark International, Inc. dat het toestel dit product in overeenstemming is met de essentiële eisen en de andere relevante bepalingen van richtlijn 1999/5/EG.
Norsk	Lexmark International, Inc. erklærer herved at dette produktet er i samsvar med de grunnleggende krav og øvrige relevante krav i direktiv 1999/5/EF.

Polski	Niniejszym Lexmark International, Inc. oświadcza, że niniejszy produkt jest zgodny z zasadniczymi wymogami oraz pozostałymi stosownymi postanowieniami Dyrektywy 1999/5/EC.
Português	A Lexmark International Inc. declara que este produto está conforme com os requisitos essenciais e outras disposições da Diretiva 1999/5/CE.
Slovensky	Lexmark International, Inc. týmto vyhlasuje, že tento produkt spĺňa základné požiadavky a všetky príslušné ustanovenia smernice 1999/5/ES.
Slovensko	Lexmark International, Inc. izjavlja, da je ta izdelek v skladu z bistvenimi zahtevami in ostalimi relevantnimi določili direktive 1999/5/ES.
Svenska	Härmed intygar Lexmark International, Inc. att denna produkt står i överensstämmelse med de väsentliga egenskapskrav och övriga relevanta bestämmelser som framgår av direktiv 1999/5/EG.

Stikkordregister

A

ad hoc
 SSID 66
 WEP 66
ad hoc-nettverk 77
AliceBox 64
avbryte
 kopieringsjobber 54
 skannejobber 60
 utskriftsjobber 48
avinstallere skriverprogramvare 22

B

bannerpapir 25
bare deler av et dokument eller
 fotografi blir skannet 100
blekk
 spare 6
blekknivåer
 kontrollere 84
blekkpatroner
 bestille 11
 bytte 11
Bluetooth
 angi sikkerhetsnivå 42
 konfigurere forbindelse 40
 utskrift 42
brannmur på datamaskinen 109
bruke
 skriverprogramvare for
 Macintosh 20
bytte blekkpatroner 11
bytte fra trådløs
 til USB 69
bytte fra USB
 til trådløs 69
bytte utskriftsmodus 46

C

Club Internet 64

D

datamaskinen blir tregere under
 utskrift 98
deaktivere tidsavbrudd for
 tilbakestilling av innstillinger 15

definere midlertidige innstillinger
 som standardinnstillinger 15
dele skriver i Windows 71
deler
 papirmatebeskytter 9
 papis Skinner 9
 papirstøtte 9
 PictBridge-port 9
 sikkerhetsspor 10
 skannerenhet 10
 skannerens glassplate 10
 skrivehode 10
 skriverens kontrollpanel 9
 spor for minnekort 9
 strømforsyningsport 10
 toppdeksel 9
 USB-port 10
 utskuff 9
det skjer ingenting når jeg setter inn
 et minnekort 101
dokumenter
 legge på skannerens
 glassplate 28
 skanne for redigering 57
 skanne ved å bruke
 kontrollpanelet 55
 skrive ut 29
dårlig kvalitet på skannet
 element 99

E

e-post
 skannede dokumenter 58
Eco-modus
 bruke 17
endre innstillinger for trådløs
 tilkobling etter installering
 (Macintosh) 65
endre innstillinger for trådløs
 tilkobling etter installering
 (Windows) 65
endre tidsavbrudd for
 strømsparing 16
Ethernet 80
etiketter 26
 skrive ut 33

F

fabrikkinstillinger
 tilbakestille for intern trådløs
 utskriftsserver 103
 tilbakestille til 17
FCC-merknader 124
feil på skrivehode 88
feil språk vises i vinduet 88
feil ved bruk av minnekort 101
feilsøking
 hvis skriveren ikke svarer 87
 kontakte teknisk brukerstøtte 87
 løse vanlige skriverproblemer 87
 Tjenestesenter 87
 trådløst nettverk 103
feilsøking, installering
 feil på skrivehode 88
 feil språk vises i vinduet 88
 kan ikke skrive ut med USB-
 tilkobling 93
 programvaren ble ikke
 installert 91
 siden skrives ikke ut 91
 skriveren skriver ut blanke
 sider 92
 skriveren svarer ikke 93
feilsøking, kopiering
 får ikke lukket
 skannerenheten 99
feilsøking, kopiering og skanning
 bare deler av et dokument eller
 fotografi blir skannet 100
 dårlig kvalitet på skannet
 element 99
 kan ikke skanne til datamaskin via
 ett nettverk 101
 kopierings- eller
 skanenefunksjonen svarer
 ikke 99
 skanningen tar for lang tid, eller
 maskinen stopper opp 100
 skanningen var ikke vellykket 100
feilsøking, minnekort
 det skjer ingenting når jeg setter
 inn et minnekort 101
 kan ikke skrive ut fra flash-
 enhet 102
 kontrolliste 101

- feilsøking, papirstopp og mateproblemer
 - papir eller spesialpapir 96
 - papirstopp i papirstøtten 94
 - papirstopp i skriveren 94
 - papirstopp i tosidigheten 95
 - feilsøking, trådløs tilkobling
 - endre innstillinger for trådløs tilkobling etter installering (Macintosh) 65
 - endre innstillinger for trådløs tilkobling etter installering (Windows) 65
 - fotografier på minnekort skrives ikke ut i trådløst nettverk 102
 - løse
 - kommunikasjonsproblemer 118
 - WiFi-indikatorlampen lyser fremdeles oransje 110
 - WiFi-indikatorlampen lyser ikke 109
 - WiFi-indikatorlampen viser begrenset forbindelse 112
 - feilsøking, utskrift
 - datamaskinen blir tregere under utskrift 98
 - kan ikke slette dokumenter fra utskriftskø 93
 - lav utskriftshastighet 98
 - striper eller streker på bilder som skrives ut 98
 - utskriftskvaliteten er dårlig langs kantene av arket 96
 - filtyper
 - støttede 36
 - finne
 - hjemmeside 7
 - informasjon 7
 - MAC-adresse 81
 - publikasjoner 7
 - SSID 73
 - WEP-nøkkel 72
 - WPA-passord 72
 - flash-enhet
 - sette inn 35
 - skanne til 56
 - skrive ut dokumenter fra 32
 - skrive ut fotografier ved å bruke korrekturark 39
 - flere WEP-nøkler 83
 - forbedre skannekvaliteten 59
 - forminske bilder 51
 - forstørre bilder 51
 - Fortsett-knappen er ikke tilgjengelig 107
 - Fortsett-knappen er nedtonet 107
 - Fortsett-knappen fungerer ikke 107
 - fortsette
 - utskriftsjobber 48
 - fotografier
 - kopiere fotografier 51
 - kopiere uten kantlinjer 51
 - skanne for redigering 56
 - skrive ut fra digitalt kamera med DPOF 40
 - skrive ut ved å bruke korrekturark 39
 - skrive ut ved å bruke skriverens kontrollpanel 36
 - fotografier fra minneenhet
 - skrive ut ved å bruke skriverprogramvaren 37
 - fotografier på minnekort skrives ikke ut i trådløst nettverk 102
 - fotokort 26
 - fotopapir / glanset papir 26
 - Frankrike
 - spesielle instruksjoner for konfigurering av trådløs tilkobling 64
 - FreeBox 64
 - får ikke lukket skannerenheten 99
- G**
- gratulasjonskort 26
- H**
- hjemmeside
 - finne 7
 - husholdningsapparater
 - trådløst nettverk 78
 - hvis skriveren ikke svarer 87
- I**
- ikke trådløst nettverk 66
 - informasjon
 - finne 7
 - infrastrukturnettverk 77
 - innstillinger for trådløs tilkobling
 - endre etter installering (Macintosh) 65
 - andre etter installering (Windows) 65
 - installere
 - nettverksskriver 82
 - installere tilleggsprogramvare 21
 - installering
 - kabel 76
 - installering, feilsøking
 - feil på skrivehode 88
 - feil språk vises i vinduet 88
 - kan ikke skrive ut med USB-tilkobling 93
 - programvaren ble ikke installert 91
 - siden skrives ikke ut 91
 - skriveren skriver ut blanke sider 92
 - skriveren svarer ikke 93
 - interferens
 - trådløst nettverk 78
 - intern trådløs utskriftsserver
 - gjenopprette standardinnstillingene 103
 - IP-adresse 81, 82
 - konfigurere 65
 - IP-adresse, tilordne 82
- J**
- justere skrivehodet 84
- K**
- kabel
 - installering 76
 - USB 76
 - kamera
 - tilkobling 38
 - kan ikke sette inn minnekortet 101
 - kan ikke skanne til datamaskin via et nettverk 101
 - kan ikke skrive ut fra flash-enhet 102
 - kan ikke skrive ut med USB-tilkobling 93
 - kan ikke slette dokumenter fra utskriftskø 93
 - kartotek kort 26
 - knapper, kontrollpanel
 - av/på 14
 - Avbryt 15
 - Farge, Sort/hvitt 14
 - Foto 14

- Innstillinger 15
- Kopier 14
- Skann 14
- Start 14
- Tilbake 15
- Velg 15
- vindu 15
- kommunikasjon er ikke tilgjengelig melding 116
- konfigurere
 - IP-adresse 65
- kontrollere blekknivåer 84
- kontrolliste
 - før feilsøking 87
 - minnekort, feilsøking 101
- konvolutter 26
 - legge i 33
 - skrive ut 33
- kopier
 - ta 50
- kopiere 50
 - flere sider på ett ark 53
 - forminske bilder 51
 - forstørre bilder 51
 - fotografier 51
 - gjøre en kopi lysere eller mørkere 52
 - justere kvalitet 51
 - på begge sider av papiret 53, 54
 - sider pr. ark 53
 - sortere kopier 52
 - tips 50
 - vise et bilde flere ganger 52
- kopiering og skanning, feilsøking
 - bare deler av et dokument eller fotografi blir skannet 100
 - dårlig kvalitet på skannet element 99
 - kan ikke skanne til datamaskin via et nettverk 101
 - kopierings- eller skan nefunksjonen svarer ikke 99
 - skanningen tar for lang tid, eller maskinen stopper opp 100
 - skanningen var ikke vellykket 100
- kopiering, feilsøking
 - får ikke lukket skannerenheten 99
- kopierings- eller skan nefunksjonen svarer ikke 99

- kopieringsjobber
 - avbryte 54
- kopieringskvalitet, justere 51
- korrekturark
 - bruke 39

L

- lagre standardinnstillinger for papir 27
- lav utskriftshastighet 98
- legge i
 - dokumenter på skannerens glassplate 28
 - konvolutter 33
- legge i papir 24
- LiveBox 64
- løsninger på vanlige skriverproblemer 87

M

- MAC-adresse 80
 - finne 81
- MAC-adressefiltrering 80
- mateproblemer med papir eller spesialpapir 96
- merknader 121, 122, 123, 124, 125
- merknader om stråling 121, 123, 124, 125
- midlertidige innstillinger
 - definere som standardinnstillinger 15
- minnekort
 - sette inn 35
 - skanne til 56
 - skrive ut dokumenter fra 32
 - skrive ut fotografier ved å bruke korrekturark 39
 - støttede typer 36
- minnekort og filtyper som støttes 36
- minnekort, feilsøking
 - det skjer ingenting når jeg setter inn et minnekort 101
 - kan ikke skrive ut fra flash-enhet 102
- kontrolliste 101

N

- N9UF Box 64
- nettverksoversikt 73
- nettverkssikkerhet 73

- nettverksskriver
 - installere 82
- nettverkstilkobling
 - med USB 80
- nettverksutskrift
 - dele skriver med en Macintosh-maskin 72
 - dele skriver med en Windows-maskin 72
 - finne IP-adressen til datamaskinen 82
 - finne IP-adressen til skriveren 82
 - IP-adresser 82
- nødvendig informasjon for konfigurering av skriveren i trådløst nettverk 62
- nøkkelindeks 83

O

- omvendt siderekkefølge 30
- operativsystemer som støttes 18
- oppdatere programlisten 60
- oppdatere skriverprogramvaren 22
- oppsettside for nettverk skrive ut 62

P

- papir
 - spare 6
- papir med tilpasset størrelse skrive ut på 34
- papir og utskriftsmedier
 - bannerpapir 25
 - fotokort 26
 - fotopapir / glanset papir 26
 - kartotek kort 26
 - konvolutter 26
 - postkort 26
 - påstrykningspapir 27
 - transparenter 27
 - tungt, matt papir 25
 - vanlig papir 25
- papirmatebeskytter 9
- papirskinner 9
- papirstopp i papirstøtten 94
- papirstopp i skriveren 94
- papirstopp i tosidigheten 95
- papirstopp og mateproblemer, feilsøking
 - papir eller spesialpapir 96

- papirstopp i papirstøtten 94
- papirstopp i skriveren 94
- papirstopp i tosidigheten 95
- papirstøtte 9
- passord 73
- PDF
 - lage ved skanning 59
- PictBridge-kompatibelt kamera
 - tilkobling 38
- PictBridge-port 9
- postkort 26
- programliste
 - laste ned 60
 - oppdatere 60
- programvare
 - Tjenestesenter 87
- programvare, tilleggs-
 - finne, installere 21
- programvaren ble ikke installert 91
- programvareoppdateringer
 - aktivere 22
 - se etter 22
- protokoll 82
- publikasjoner
 - finne 7
- påstrykningspapir 27

R

- rengjøre skrivehodedyser 85
- rengjøre utsiden av skriveren 86
- resirkulering 6
 - Dell-produkter 13

S

- sette inn et minnekort eller en flash-enhet 35
- siden skrives ikke ut 91
- sider pr. ark 53
- signal for trådløs tilkobling
 - styrke 77
- signalabsorbering 78
- sikkerhet
 - trådløst nettverk 61
- sikkerhetsinformasjon 5
 - trådløst nettverk 73
- sikkerhetsnøkkel 73
- skanne
 - bruke skriverens kontrollpanel 55
 - dokumenter for redigering 57
 - dokumenter som skal sendes med e-post 58

- forbedre kvaliteten 59
- fotografier for redigering 56
- i nettverk 55
- i sort/hvitt 60
- lage PDF-filer 59
- PIN 60
- til datamaskin 55
- til flash-enhet 56
- til minnekort 56
- tips 55
- skannejobber
 - avbryte 60
- skannerenhet 10
- skannerens glassplate 10
 - rengjøre 86
- skanningen tar for lang tid, eller maskinen stopper opp 100
- skanningen var ikke vellykket 100
- skrive ut
 - dokumenter 29
 - dokumenter fra minnekort eller flash-enhet 32
 - etiketter 33
 - flere sider på ett ark 31
 - fotografier fra digitalt kamera med DPOF 40
 - fotografier fra minneenhet ved å bruke programvaren 37
 - fotografier ved å bruke korrekturark 39
 - fotografier ved å bruke skriverens kontrollpanel 36
 - fra Bluetooth-kompatibel enhet 42
 - fra PictBridge-kompatibelt kamera 38
 - konvolutter 33
 - omvendt siderekkefølge 30
 - oppsettside for nettverk 62
 - papir med tilpasset størrelse 34
 - på begge sider av papiret 43, 44
 - siste side først 30
 - sortere 30
 - tips 29
 - tosidig 43, 44
- skrive ut i kladdemodus 46
- skrivehode 10
 - justere 84
- skrivehodedyser
 - rengjøre 85
- skriver
 - dele 71

- deling i Windows 71
- skriver, angi som standard 46
- skriverdeling 72
- skriveren skriver ikke ut
 - trådløs 109
- skriveren skriver ikke ut
 - trådløst 109
- skriveren skriver ut blanke sider 92
- skriveren svarer ikke 93
- skriverens kontrollpanel 9
 - bruke 14
- skriverprogramvare
 - avinstallere 22
- skriverprogramvare for Macintosh
 - bruke 20
- sort/hvitt-skanning 60
- sortere kopier 52
- spare papir
 - bruke Eco-modus 17
- spare strøm
 - bruke Eco-modus 17
- spare strøm, blekk og papir 6
- spor for minnekort 9
- språk
 - bytte 88
- SSID
 - ad hoc 66
 - finne 79, 73
 - trådløst nettverk 73
- standardinnstillinger
 - gjenopprette standardinnstillinger 17
- standardinnstillinger for papir
 - lagre 27
- standardskriver, angi 46
- stanse midlertidig
 - utskriftsjobber 47
- Storbritannia
 - spesielle instruksjoner for konfigurering av trådløs tilkobling 64
- striper eller streker på bilder som skrives ut 98
- strøm
 - spare 6
- strømforsyningsport 10
- støynivåer 121
- systemkrav 18

T

- TCP/IP 82
- teknisk brukerstøtte 87

- telekommunikasjon, merknader om 123
- tidsavbrudd for strømsparing endre 16
- tidsavbrudd for tilbakestilling av innstillinger deaktivere 15
- tilbakestille
 - standardinnstillinger for intern trådløs utskriftsserver 103
- tilbakestille til standardverdier 17
- tilkobling
 - konfigurasjoner 80
- tilordne IP-adresse 82
- tips for
 - kopiering 50
 - skanning 55
 - utskrift 29
- Tjenestesenter 87
- toppdeksel 9
- tosidig
 - kopiering, automatisk 53
 - kopiering, manuell 54
 - utskrift, automatisk 43
 - utskrift, manuell 44
 - utvide tørketiden 43
- toveiskommunikasjon
 - aktivere 116
- transparenter 27
- trådløs tilkobling 69, 80
 - feilsøking 109, 118
 - nødvendig informasjon 62
 - skriveren skriver ikke ut 109
- trådløs tilkobling, feilsøking
 - endre innstillinger for trådløs tilkobling etter installering (Macintosh) 65
 - endre innstillinger for trådløs tilkobling etter installering (Windows) 65
- fotografier på minnekort skrives ikke ut i trådløst nettverk 102
- skriver og datamaskin i forskjellige nettverk 79
- skriveren fungerer bare periodisk i det trådløse nettverket 118
- WiFi-indikatorlampen lyser fremdeles oransje 110
- WiFi-indikatorlampen lyser ikke 109
- WiFi-indikatorlampen viser begrenset forbindelse 112

- trådløs utskriftsserver
 - ikke installert 116
- trådløst ad hoc-nettverk
 - legge til skriver 69
 - opprette med Macintosh 66
 - opprette med Windows 66
- trådløst nettverk
 - feilsøking 103
 - interferens 78
 - legge til skriver i eksisterende trådløst ad hoc-nettverk 69
 - løse
 - kommunikasjonsproblemer 118
 - nødvendig informasjon for konfigurering av trådløs utskrift 62
 - opprette ad hoc-nettverk ved å bruke Macintosh 66
 - opprette ad hoc-nettverk ved å bruke Windows 66
 - signalstyrke 77
 - sikkerhet 61
 - sikkerhetsinformasjon 73
 - SSID 73
 - ulike typer trådløse nettverk 77
 - vanlige konfigurasjoner for hjemmenettverk 74
- trådløst nettverk, kompatibilitet 61
- tungt, matt papir 25

U

- USB 69, 80
 - kabel 76
- USB-port 10
- USB-tilkobling
 - med nettverkstilkobling 80
- utsiden av skriveren
 - rengjøre 86
- utskrift, feilsøking
 - datamaskinen blir tregere under utskrift 98
 - kan ikke slette dokumenter fra utskriftskø 93
 - lav utskriftshastighet 98
 - striper eller streker på bilder som skrives ut 98
 - utskriftskvaliteten er dårlig langs kantene av arket 96
- utskriftsjobber
 - avbryte 48
 - fortsette 48
 - stanse midlertidig 47

- utskriftskvaliteten er dårlig langs kantene av arket 96
- utskriftsmedier
 - etiketter 26
 - gratulasjonskort 26
- utskriftsmodus
 - bytte 46
- utskuff 9

V

- vanlig papir 25
- velge port for trådløs tilkobling 116
- virtuelt privat nettverk 118
- vise et bilde flere ganger 52
- VPN
 - mistet tilkobling til skriver 118

W

- WEP 61
 - ad hoc 66
- WEP-nøkkel
 - finne 72
 - nøkkelindeks 83
- Wi-Fi Protected Setup 69
 - bruke 72
- Wi-Fi Protected Setup, logo
 - identifisere 72
- WiFi-indikator
 - beskrivelse av farger 64
 - lampen lyser ikke 109
- WiFi-indikatorlampen lyser fremdeles oransje 110
- WiFi-indikatorlampen lyser grønt
 - skriveren skriver ikke ut 109
- WiFi-indikatorlampen viser begrenset forbindelse 112
- Windows-programvare
 - Abbyy Sprint OCR 18
 - Adobe Photo Album Starter Edition 18
 - Dell Ink Management System 18
 - faksprogram 18
 - Fast Pics 18
 - startside 18
 - Tjenestesenter 18
 - Utskriftsinnstillinger 18
 - verktøy for faksoppsett 18
 - verktøylinje 18
 - Wireless Setup Utility 18
- WPA 61

WPA-passord
finne 72
WPA2 61
WPS 69